

 **steelseries**

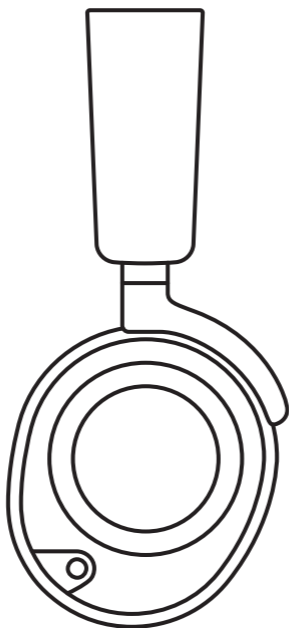

**ARCTIS NOVA 7X**  
**WIRELESS** **GEN 2**

---

PRODUCT INFORMATION GUIDE

---

# TABLE OF CONTENTS

---

Table of Contents .....	2
General .....	3
Product Overview .....	5
Setup .....	7
Power .....	8
Pairing .....	9
Bluetooth .....	10
Chatmix .....	11
Microphone .....	12
Perfect Fit .....	13
Translations .....	14
Deutsch .....	14
Español .....	16
Français .....	18
Italiano .....	21
Polski .....	23
Português (PT) .....	25
Português (BR) .....	27
Русский .....	30
日本語 .....	32
简体中文 .....	34
繁體中文 .....	36
한국어 .....	38
Regulatory .....	42

# GENERAL

---

## PACKAGE CONTENTS

Arctis Nova 7X Wireless Gen2 Headset

USB-C Multi-Platform Dongle

USB-C Female to USB-A Male Dongle Adapter

USB-C to USB-A Charging Cable (5 ft / 1.5 m)

5-pole to 4-pole 3.5 mm Cable (3.3 ft / 1 m)

## SYSTEM COMPATIBILITY

Xbox Series X|S

Xbox One

PC

PlayStation 5

PlayStation 4

Mobile

Nintendo Switch

Mac

## SOFTWARE

### FOR PC – STEELSERIES GG

Download the SteelSeries GG Software to customize your experience using the Engine and Sonar modules. Sonar is a breakthrough in gaming sound, offering 100+ parametric sound presets for all your games and the ability to fully customize and mix your audio.

**Note:** For ChatMix on PC you must download Sonar.

**Download now** – [steelseries.com/gg](https://steelseries.com/gg)



### FOR CONSOLE + MOBILE – ARCTIS COMPANION APP

Download the SteelSeries Arctis Companion App for iOS and Android to customize your settings and access 100+ additional sound presets tailored specifically for each game.



# PRODUCT OVERVIEW

---

## HEADSET

- 1 Elastic Headband\*
- 2 Airweave Ear Cushions\*
- 3 Retractable ClearCast Microphone
- 4 Microphone Mute LED
- 5 Volume Wheel
- 6 ChatMix Dial
- 7 Power Button
- 8 Power Indicator LED
- 9 Bluetooth Button
- 10 Bluetooth Indicator LED
- 11 3.5 mm Wired Audio Jack
- 12 Microphone Mute Button
- 13 USB-C Charging Jack

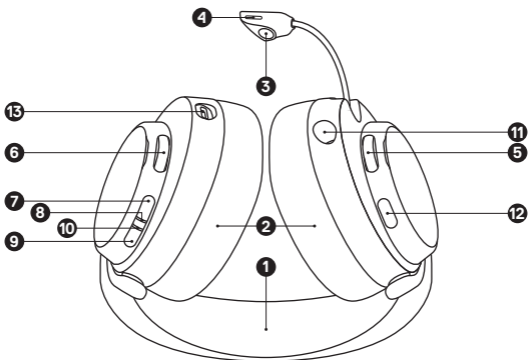

## USB-C MULTI-PLATFORM DONGLE

- 14 USB-C Multi-Platform Dongle\*
- 15 Wireless Mode Switch
- 16 Pairing Button
- 17 Status LED



## ACCESSORIES\*

- 18 USB-C (Female) to USB-A (Male) Dongle Adapter
- 19 USB-C to USB-A Charging Cable
- 20 5-pole to 4-pole 3.5mm Cable

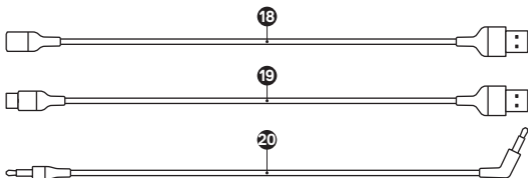

# SETUP

## XBOX CONNECTION

Set the Dongle's **Wireless Mode Switch (15)** to "Xbox".

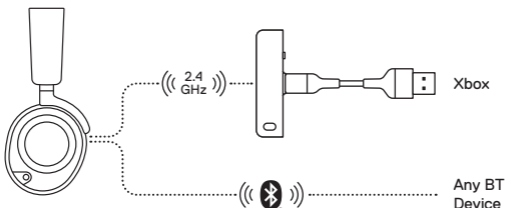

## OTHER CONNECTION TO USB-C

Set the Dongle's **Wireless Mode Switch (15)** to "USB".

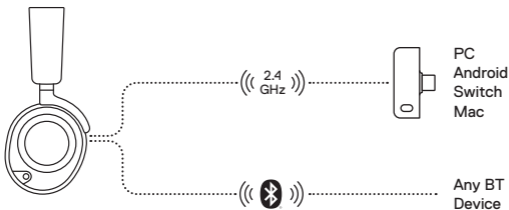

## OTHER CONNECTION TO USB-A

Set the Dongle's **Wireless Mode Switch (15)** to "USB".

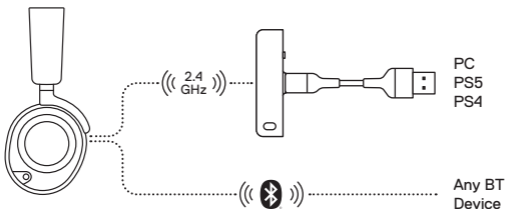

---

## PLAYSTATION 5 AUDIO SETTINGS

PS5 SETTING > AUDIO OUTPUT

---

Output to Headphones

All Audio

---

PS5 SETTING > AUDIO OUTPUT > VOLUME

---

Headphones

Set to Max

---

# POWER

---

## POWER ON/OFF

Press and hold the **Power Button (7)** for 1 second to power the Headset On/Off.

When the Headset is powered on and connected, the Dongle's **Status LED (17)** increases brightness.

## CHARGING

To charge the headset, connect the **USB-C to USB-A Charging Cable (19)** from the Headset's **USB-C Charging Jack (13)** to any USB power source.

The color of the **Power Indicator LED (8)** indicates the battery level.

Green	100–50 %
Yellow	49–15 %
Red	14–5 %
Red (fast blink)	4–1 %

# PAIRING

---

**Note:** The headset and dongle come paired.

If you need to re-pair:

- 1 Connect the **USB-C Multi-Platform Dongle (14)** to your gaming device.
- 2 Press and hold the Dongle's **Pairing Button (16)** for 4 seconds until the **Power Indicator LED (8)** blinks rapidly.
- 3 With the headset off, press and hold the **Power Button (7)** for 4 seconds until the **Power Indicator LED (8)** blinks rapidly.
- 4 When pairing is successful you will hear a tone, and the Dongle's **Status LED (17)** will turn solid.

# BLUETOOTH

---





## BLUETOOTH POWER

Bluetooth can be powered On/Off independently of the 2.4GHz wireless by pressing and holding the **Bluetooth Button (9)** for 1 second.

## PAIRING

With Bluetooth Off, press and hold the **Bluetooth Button (9)** for 4 seconds.

## MULTIMEDIA CONTROL

-  Answer/End Voice Call  
Single press the **Bluetooth Button (9)**
-  Play/Pause Music  
Single press the **Bluetooth Button (9)**
-  Skip Track  
Double press the **Bluetooth Button (9)**
-  Previous Track  
Triple press the **Bluetooth Button (9)**

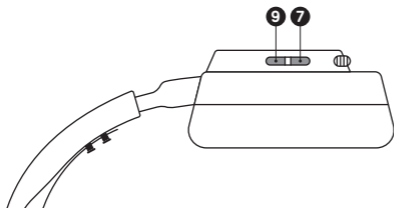

**Note:** The **Power Button (7)** can be used for Multimedia control in the same way.

# CHATMIX

---

To control ChatMix on PC, first install the SteelSeries GG software: [steelseries.com/gg](https://steelseries.com/gg)

At the middle position of the **ChatMix Dial (6)** game and chat are full volume. Rotating the **ChatMix Dial (6)** towards chat reduces the game volume and vice versa.

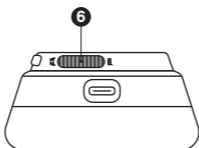

# MICROPHONE

---

## RETRACTABLE MICROPHONE

Out of the box, the **Retractable ClearCast Microphone (3)** is retracted. To use the microphone, slide it away from the headset until it reaches full extension.

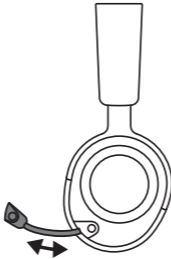

## POSITIONING

Position the **Retractable ClearCast Microphone (3)** close to the corner of your mouth with the front surface facing you.

**Note:** The microphone should not be used when retracted.

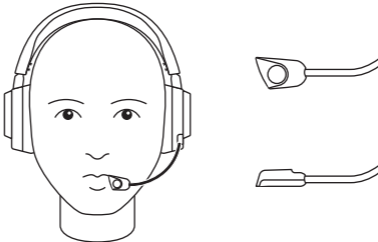

# PERFECT FIT

---

There are two ways to adjust the fit of your headset

- 1 Slide the earcups up or down to change the overall height.



- 2 Change the position of the **Elastic Headband (1)** on one or both sides to achieve the desired tension and flex.

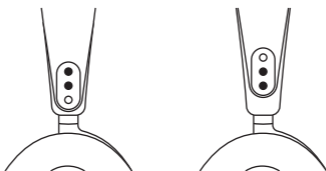

# TRANSLATIONS

---

## DEUTSCH

### ALLGEMEIN

#### LIEFERUMFANG

Arctis Nova 7X Wireless Gen2 Headset	auf USB-A-Stecker
Multi-Plattform USB-C-Dongle	USB-C- auf USB-A-Ladekabel (1,5m)
Dongle-Adapter für USB-C-Buchse	5-poliges auf 4-poliges 3.5 mm-Kabel (1m)

#### KOMPATIBILITÄT

Xbox Series X|S, Xbox One, PC, PlayStation 5, PlayStation 4, Mobiltelefon, Nintendo Switch ,Mac

#### SOFTWARE

##### FÜR PC – STEELSERIES GG

Lade die SteelSeries GG-Software herunter, um Ihre Erfahrung mithilfe der Engine- und Sonar-Module anzupassen. Sonar ist eine Revolution in Sachen Gaming-Sound und bietet über 100 parametrische Sound-Presets für all deine Spiele sowie die Möglichkeit, deinen Sound vollständig anzupassen und zu mischen.

**Hinweis:** Für ChatMix auf dem PC musst du Sonar herunterladen.

**Jetzt herunterladen** – [steelseries.com/gg](https://steelseries.com/gg)

##### FÜR KONSOLE UND MOBILGERÄTE – ARCTIS COMPANION APP

Lade die SteelSeries Arctis Companion App für iOS und Android herunter, um deine Einstellungen anzupassen und auf über 100 zusätzliche Sound-Presets zuzugreifen, die speziell auf jedes Spiel zugeschnitten sind.

## PRODUKTÜBERSICHT

### HEADSET

1 Flexibler Kopfbügel*	8 Power-LED
2 AirWeave-Ohrpolster*	9 Bluetooth-Taste
3 Einziehbares ClearCast-Mikrofon	10 Bluetooth LED-Anzeige
4 Mikrofon-Stummschalt-LED	11 3,5-mm-Audiobuchse
5 Lautstärkereglern	12 Mikrofon-Stummschalttaste
6 Chatmix-Regler	13 USB-C-Ladeanschluss
7 Power-Taste	

### MULTI-PLATTFORM USB-C-DONGLE

14 Multi-Plattform USB-C-Dongle*	16 Taste zum Koppeln
15 Wireless-Schalter	17 Status-LED

### ZUBEHÖR\*

18 Dongle-Adapter für USB-C-Buchse auf USB-A-Stecker	19 USB-C- auf USB-A-Ladekabel
	20 5-poliges auf 4-poliges 3.5-mm-Kabel

\*Zubehör und Ersatzteile gibt es unter [steelseries.com/gaming-accessories](https://steelseries.com/gaming-accessories)

## EINRICHTUNG

### VERBINDUNG MIT DER XBOX

Stelle den **Wireless-Schalter (15)** des Dongle auf „Xbox“.

Xbox

Bluetooth-fähige Geräte

### ALTERNATIVE UBC-C-VERBINDUNG

Stelle den **Wireless-Schalter (15)** des Dongle auf „USB“,

PC, Android, Switch, Mac

Bluetooth-fähige Geräte

## ALTERNATIVE UBC-A-VERBINDUNG

Stelle den **Wireless-Schalter (15)** des Dongle auf „USB“,

PC, PS5/PS4

Bluetooth-fähige Geräte

## PLAYSTATION 5 AUDIO-EINSTELLUNGEN

PS5-EINSTELLUNGEN > AUDIOAUSGABE

Ausgabe über Kopfhörer

Alle Audiodaten

PS5-EINSTELLUNGEN > AUDIOAUSGABE > LAUTSTÄRKE

Kopfhörer

Höchste Einstellung

## VERWENDUNG

### EIN- UND AUSSCHALTEN

Um das Headset ein- und auszuschalten, halte die **Power-Taste (7)** 1 Sekunde gedrückt.

Wenn das Headset eingeschaltet und verbunden ist, leuchtet die **Status-LED (17)** des Dongles heller.

### LADEVORGANG

Um das Headset aufzuladen, verbinde das **USB-C- auf USB-A-Ladekabel (19)** mit dem **USB-C-Ladeanschluss (13)** und schließe es an eine beliebige USB-Stromquelle an.

Die Farbe des **Power-LED (8)** zeigt den Akkustand an.

Grün 100–50 %

Gelb 49–15 %

Rot 14–5 %

Rot (schnelles Blinken) 4–1 %

### KOPPELN

**Hinweis:** Das Headset und der Dongle sind standardmäßig gekoppelt.

Um die Verbindung zum Dongle erneut herzustellen:

- 1 Verbinde das **Multi-Plattform USB-C-Dongle (14)** mit deinem Peripheriegerät.
- 2 Halte die **Taste zum Koppeln (16)** des Dongle 4 Sekunden lang gedrückt, bis die **Power-LED (8)** schnell blinkt.
- 3 Wenn das Headset ausgeschaltet ist, halte die **Power-Taste (7)** 4 Sekunden lang gedrückt, bis die **Power-LED (8)** schnell blinkt.
- 4 Wenn die Kopplung erfolgreich war, hörst du einen Ton und die **Status-LED (17)** des Dongles leuchtet durchgängig.

## BLUETOOTH

### BLUETOOTH-NUTZUNG

Bluetooth kann unabhängig von der 2.4 GHz-Funkverbindung ein- oder ausgeschaltet werden, indem die **Bluetooth-Taste (9)** 1 Sekunde lang gedrückt wird.

### KOPPELN

Wenn Bluetooth deaktiviert ist, drücke und halte die

**Bluetooth-Taste (9)** 4 Sekunden lang.

### MULTIMEDIA-STEUERUNG

Anruf entgegennehmen/beenden – **Bluetooth-Taste (9)** einmal drücken

Musik abspielen/pausieren – **Bluetooth-Taste (9)** einmal drücken

Nächster Titel – **Bluetooth-Taste (9)** zweimal drücken

Vorheriger Titel – **Bluetooth-Taste (9)** dreimal drücken

**Hinweis:** Die **Power-Taste (7)** kann auf die gleiche Weise für die Multimedia-Steuerung verwendet werden.

## CHATMIX

Um ChatMix auf dem PC zu steuern, musst du zunächst die SteelSeries GG Software installieren. Sie ist verfügbar unter: [steelseries.com/gg](https://steelseries.com/gg)

Befindet sich der **Chatmix-Regler (6)** in der mittleren Position, werden Spiel- und Chat-Audio in voller Lautstärke wiedergegeben. Drehe den **Chatmix-Regler (6)** mehr in Richtung Chat, um das Chat-Audio lauter wiederzugeben und umgekehrt.

## MIKROFON

### EINZIEHBARES MIKROFON

Wenn du das Headset zum ersten Mal aus der Verpackung nimmst, ist das **Einziehbare ClearCast-Mikrofon (3)** eingezogen. Wenn du das Mikrofon aktivieren willst, musst du es vollständig aus dem Headset herausziehen.

### POSITIONIERUNG

Positioniere das **Einziehbare ClearCast-Mikrofon (3)** nahe an deinem Mundwinkel, mit der Vorderseite Richtung Gesicht.

**Hinweis:** Das Mikrofon sollte nicht verwendet werden, wenn es eingefahren ist.

### PERFEKTE PASSFORM

Es gibt zwei Möglichkeiten, den Sitz deines Headsets anzupassen

- 1 Schiebe die Ohrmuscheln nach oben oder unten, bis die gewünschte Höhe erreicht ist.
- 2 Ändere die Position des **Flexibler Kopfbügel (1)** auf einer oder beiden Seiten, um den gewünschten Druck und die bevorzugte Flexibilität zu einzustellen.

---

## ESPAÑOL

### GENERAL

#### CONTENIDO DEL PAQUETE

Auriculares Arctis Nova 7X Wireless Gen 2	Cable de carga USB-C a USB-A (5 ft / 1,5 m)
Dongle multiplataforma USB-C	
Adaptador de dongle USB-C hembra a USB-A macho	Cable de 3,5 mm de 5 polos a 4 polos (3,3 ft / 1 m)

#### COMPATIBILIDAD DEL SISTEMA

Xbox Series X|S, Xbox One, PC, PlayStation 5, PlayStation 4, Móvil, Nintendo Switch, Mac

#### SOFTWARE

##### PARA PC – STEELSERIES GG

Descarga el software SteelSeries GG para personalizar tu experiencia mediante los módulos Engine y Sonar. Sonar constituye un gran avance en el sonido gaming, ya que ofrece más de 100 preajustes de audio paramétricos para todos tus juegos y la posibilidad de personalizar y combinar completamente el audio.

**Aviso:** Para ChatMix en PC debes descargar Sonar.

**Descargar ahora** – [steelseries.com/gg](https://steelseries.com/gg)

##### PARA CONSOLAS Y DISPOSITIVOS MÓVILES – ARCTIS COMPANION APP

Descarga la aplicación SteelSeries Arctis Companion App para iOS y Android y personaliza la configuración y accede a más de 100 preajustes de audio adicionales diseñados específicamente para cada juego.

### RESUMEN DEL PRODUCTO

#### AURICULARES

- |                                   |                                      |
|-----------------------------------|--------------------------------------|
| 1 Diadema elástica*               | 8 LED indicador de alimentación      |
| 2 Almohadillas de cuero AirWeave* | 9 Botón Bluetooth                    |
| 3 Micrófono retráctil ClearCast   | 10 Indicador LED de Bluetooth        |
| 4 LED de silencio del micrófono   | 11 Conector de cable audio de 3,5 mm |
| 5 Perilla de volumen              | 12 Botón para silenciar el micrófono |
| 6 Selector ChatMix                | 13 Conector de carga USB-C           |
| 7 Botón de encendido              |                                      |

#### DONGLE MULTIPLATAFORMA USB-C

- |                                  |                            |
|----------------------------------|----------------------------|
| 14 Dongle multiplataforma USB-C* | 16 Botón de emparejamiento |
| 15 Interruptor modo inalámbrico  | 17 LED de estado           |

## ACCESORIOS\*

18 Adaptador de dongle USB-C hembra a USB-A macho

19 Cable de carga USB-C a USB-A

20 Cable de 3,5 mm de 5 polos a 4 polos

\*Los accesorios y piezas de sustitución están en [steelseries.com/gaming-accessories](https://steelseries.com/gaming-accessories)

## CONFIGURACIÓN

### CONEXIÓN XBOX

Ajusta el **Interruptor modo inalámbrico (15)** del dongle a «Xbox».

Xbox

Cualquier dispositivo bluetooth

### CONEXIÓN A USB-C

Ajusta el **Interruptor modo inalámbrico (15)** del dongle a «USB».

PC, Android, Switch, Mac

Cualquier dispositivo bluetooth

### CONEXIÓN A USB-A

Ajusta el **Interruptor modo inalámbrico (15)** del dongle a «USB».

PC, PS5/PS4

Cualquier dispositivo bluetooth

## CONFIGURACIÓN AUDIO DE PLAYSTATION 5

### CONFIGURACIÓN DE PS5 > SALIDA DE AUDIO

Salida a auriculares

Todo audio

### CONFIGURACIÓN DE PS5 > SALIDA DE AUDIO > VOLUMEN

Auriculares

Ajuste a máximo

## ALIMENTACIÓN

### ENCENDER/APAGAR

Mantén pulsado el **Botón de encendido (7)** durante 1 segundo para encender o apagar los auriculares.

Cuando los auriculares están encendidos y conectados, **LED de estado (17)** aumenta el brillo del Dongle.

### CARGAR

Para cargar los auriculares, conecta el **Cable de carga USB-C a USB-A (19)** del **Conector de carga USB-C (13)** de los auriculares a cualquier fuente de alimentación USB.

El color del **LED indicador de alimentación (8)** indica el nivel de la batería.

Verde	100–50 %
amarillo	49–15 %
rojo	14–5 %
rojo (parpadeo rápido)	4–1 %

## EMPAREJAMIENTO

**Aviso:** Los auriculares y el dongle vienen emparejados.

Si tienes que volver a emparejar:

- 1 Conecta el **Dongle multiplataforma USB-C (14)** a tu dispositivo de gaming.
- 2 Mantén pulsado el **Botón de emparejamiento (16)** del Dongle durante 4 segundos hasta que el **LED indicador de alimentación (8)** parpadee rápidamente.
- 3 Con los auriculares apagados, mantén pulsado el **Botón de encendido (7)** durante 4 segundos hasta que el **LED indicador de alimentación (8)** parpadee rápidamente.
- 4 Una vez que el emparejamiento se haya realizado correctamente, escucharás un sonido y el **LED de estado (17)** del dongle se iluminará de forma fija.

## BLUETOOTH

### ALIMENTACIÓN BLUETOOTH

El Bluetooth se puede encender o apagar independientemente del inalámbrico de 2,4 GHz manteniendo pulsado el **Botón Bluetooth (9)** durante 1 segundo.

## EMPAIREJAMIENTO

Con el Bluetooth apagado, pulsa y mantén pulsado el **Botón Bluetooth (9)** durante 4.

## CONTROL MULTIMEDIA

Responder/finalizar llamada de voz, pulsar una vez el **Botón Bluetooth (9)**

Reproducir/pausar música, pulsar una vez el **Botón Bluetooth (9)**

Saltar pista, pulsar dos veces el **Botón Bluetooth (9)**

Pista anterior, pulsar tres veces el **Botón Bluetooth (9)**

**Aviso:** **Botón de encendido (7)** se puede utilizar del mismo modo como control multimedia

## CHATMIX

Para el control de ChatMix en tu PC debes instalar primero el software para Steelseries GG: [steelseries.com/gg](https://steelseries.com/gg)

En la posición media de **Selector ChatMix (6)** el juego y el chat están a volumen máximo. Al girar el **Selector ChatMix (6)** hacia el chat se reduce el volumen del juego y viceversa.

## MICRÓFONO

### MICRÓFONO RETRÁCTIL

El **Micrófono retráctil ClearCast (3)** se suministra replegado. Para utilizar el micrófono, extiéndelo hasta que alcance la longitud máxima.

### COLOCACIÓN

Coloca el **Micrófono retráctil ClearCast (3)** cerca de la comisura de los labios con la superficie frontal apuntando hacia ti.

**Aviso:** El micrófono no se debe utilizar cuando está replegado.

## AJUSTE PERFECTO

Existen dos formas de ajustar tus auriculares

- 1 Sube o baja los auriculares para cambiar su altura en conjunto.
- 2 Cambia la posición de la **Diadema elástica (1)** en uno o en ambos lados para que logres la tensión y flexibilidad que buscas.

---

## FRANÇAIS

### GÉNÉRAL

#### CONTENU DE L'EMBALLAGE

Casque Arctis Nova 7X Wireless Gen 2

Dongle multiplateforme USB-C

Adaptateur dongle USB-C  
femelle vers USB-A mâle

Câble de chargement USB-C  
vers USB-A (5 ft / 1,5m)

Câble 3,5 mm à 5 pôles vers  
4 pôles (3,3 ft / 1m)

#### COMPATIBILITÉ SYSTÈME

Xbox Series X|S, Xbox One, PC, PlayStation 5, PlayStation 4,

Téléphone mobile, Nintendo Switch, Mac

#### LOGICIEL

POUR PC – STEELSERIES GG

Téléchargez le logiciel SteelSeries GG pour personnaliser votre expérience en utilisant les modules Engine et Sonar. Sonar est une percée dans le son gaming, plus de 100 pré-réglages sonores paramétriques pour tous vos jeux et la capacité de pleinement personnaliser et mixer votre audio.

**Remarque :** Pour ChatMix sur PC, vous devez télécharger Sonar.

**Télécharger maintenant** – [steelseries.com/GG](https://steelseries.com/GG)

POUR CONSOLE + MOBILE – ARCTIS COMPANION APP

Téléchargez la SteelSeries Arctis Companion App pour iOS et Android pour personnaliser vos paramètres et accéder à plus de 100 pré-réglages son additionnels adaptés spécifiquement à chaque jeu.

## APERÇU DU PRODUIT

### CASQUE D'ÉCOUTE

- |  |                                     |
|--|-------------------------------------|
| 1 Bandeau élastique*                     | 8 Voyant d'alimentation LED         |
| 2 Coussinets Airweave pour les oreilles* | 9 Bouton Bluetooth                  |
| 3 Microphone ClearCast rétractable       | 10 Voyant Bluetooth LED             |
| 4 LED de sourdine du microphone          | 11 Prise audio filaire 3,5 mm       |
| 5 Molette de volume                      | 12 Bouton de sourdine du microphone |
| 6 Roulette Chatmix                       | 13 Prise de chargement USB-C        |
| 7 Bouton d'alimentation                  |                                     |

### DONGLE MULTIPLATEFORME USB-C

- |                                  |                       |
|----------------------------------|-----------------------|
| 14 Dongle multiplateforme USB-C* | 16 Bouton d'appairage |
| 15 Commutateur de mode sans fil  | 17 LED d'état         |

### ACCESSOIRES\*

- |  |   |
|--|---|
| 18 Adaptateur dongle USB-C femelle vers USB-A mâle | 19 Câble de chargement USB-C vers USB-A |
|  | 20 Câble 3,5 mm à 5 pôles vers 4 pôles  |

\*Retrouvez les accessoires et les pièces de rechange sur [steelseries.com/gaming-accessories](https://steelseries.com/gaming-accessories)

## CONFIGURATION

### CONNEXION XBOX

Régler le **Commutateur de mode sans fil (15)** du dongle sur « Xbox ».

Xbox

Tout appareil BT

### AUTRE CONNEXION À USB-C

Régler le **Commutateur de mode sans fil (15)** du dongle sur « USB ».

PC, Android, Switch, Mac

Tout appareil BT

### AUTRE CONNEXION À USB-A

Régler le **Commutateur de mode sans fil (15)** du dongle sur « USB ».

PC, PS5/PS4

Tout appareil BT

### PARAMÈTRES AUDIO DE LA PLAYSTATION 5

PARAMÈTRE PS5 > SORTIE AUDIO

Sortie vers les écouteurs

Tout l'audio

PARAMÈTRE PS5 > SORTIE AUDIO > VOLUME

Casque

Régler sur Max

## ALIMENTATION

### ALLUMER / ÉTEINDRE

Appuyez sur le **Bouton d'alimentation (7)** et maintenez-le enfoncé pendant 1 seconde pour allumer ou éteindre le casque.

Lorsque le casque est allumé et connecté, la luminosité du **LED d'état (17)** du dongle augmente.

### RECHARGE

Pour recharger le casque, connectez le **Câble de chargement USB-C vers USB-A (19)** de la **Prise de chargement USB-C (13)** du casque à une source d'alimentation USB.

La couleur du **Voyant d'alimentation LED (8)** indique le niveau de la batterie.

Vert	100–50%
Jaune	49–15%
Rouge	14–5%
Rouge (clignotement rapide)	4–1%

## APPAIRAGE

**Remarque :** Le casque et le dongle sont appairés par défaut.

Si vous avez besoin de réappairer :

- 1 Connectez le **Dongle multiplateforme USB-C (14)** à votre appareil de jeu.
- 2 Appuyez sur le **Bouton d'appairage (16)** du dongle et maintenez-le enfoncé pendant 4 secondes jusqu'à ce que le **Voyant d'alimentation LED (8)** clignote rapidement.
- 3 Lorsque le casque est éteint, appuyez sur le **Bouton d'alimentation (7)** maintenez-le enfoncé pendant 4 secondes jusqu'à ce que le **Voyant d'alimentation LED (8)** clignote rapidement.
- 4 Lorsque l'appairage est réussi, vous entendrez une tonalité et le **LED d'état (17)** du dongle deviendra fixe.

## BLUETOOTH

### ALIMENTATION BLUETOOTH

La technologie Bluetooth peut être activée ou désactivée indépendamment de la technologie sans fil 2,4 GHz en appuyant sur le **Bouton Bluetooth (9)** pendant 1 seconde.

### APPAIRAGE

Lorsque la fonction Bluetooth est désactivée, maintenez le **Bouton Bluetooth (9)** enfoncé pendant 4 secondes.

### CONTRÔLE MULTIMÉDIA

Répondre à/terminer un appel vocal – Appuyez une fois sur le **Bouton Bluetooth (9)**

Lecture/pause d'un titre musical – Appuyez une fois sur le **Bouton Bluetooth (9)**

Sauter une piste – Appuyez deux fois sur le **Bouton Bluetooth (9)**

Piste précédente – Appuyez trois fois sur le **Bouton Bluetooth (9)**

**Remarque :** Le **Bouton d'alimentation (7)** peut être utilisé de la même manière pour le Contrôle multimédia.

## CHATMIX

Pour contrôler ChatMix sur PC, installez d'abord le logiciel SteelSeries GG : [steelseries.com/gg](https://steelseries.com/gg)

En position médiane de la **Roulette Chatmix (6)**, le jeu et le chat sont à plein volume. Tourner la **Roulette Chatmix (6)** vers le chat réduit le volume du jeu et vice versa.

## MICROPHONE

### MICROPHONE RÉTRACTABLE

À la sortie de l'emballage, le **Microphone ClearCast rétractable (3)** est rétracté. Pour utiliser le microphone, faites-le glisser en l'éloignant du casque jusqu'à ce qu'il atteigne sa pleine extension.

### POSITIONNEMENT

Positionnez le **Microphone ClearCast rétractable (3)** près du coin de votre bouche, la surface avant vous faisant face.

**Remarque :** Le microphone ne doit pas être utilisé lorsqu'il est rétracté.

## AJUSTEMENT PARFAIT

**Il existe deux façons de régler l'ajustement de votre casque**

- 1 Faites glisser les écouteurs vers le haut ou vers le bas pour modifier la hauteur totale.
- 2 Modifiez la position du **Bandeau élastique (1)** d'un ou des deux côtés pour obtenir la tension et la souplesse souhaitées.

---

## ITALIANO

### GENERALITÀ

#### CONTENUTO DELLA CONFEZIONE

Cuffie Arctis Nova 7X Wireless Gen 2

Dongle multiplatforma USB-C

Adattatore dongle da USB-C femmina a USB-A maschio	USB-A (1,5 m/ 5 piedi)
Cavo di ricarica da USB-C a	Cavo 3,5 mm da 5 poli a 4 poli (1m/ 3,3 piedi)

## COMPATIBILITÀ DEL SISTEMA

Xbox Series X|S, Xbox One, PC, PlayStation 5, PlayStation 4, Cellulare, Nintendo Switch ,Mac

## SOFTWARE

PER PC – STEELSERIES GG

Scarica il software SteelSeries GG per personalizzare la tua esperienza utilizzando i moduli Engine e Sonar. Sonar è un'innovazione nel campo dell'audio dei videogiochi, che offre oltre 100 preset sonori parametrici per tutti i giochi e la possibilità di personalizzare e mixare completamente l'audio.

**Nota:** Per ChatMix su PC è necessario scaricare Sonar.

**Scaricalo ora** - [steelseries.com/gg](https://steelseries.com/gg)

PER CONSOLE + CELLULARE - APP ARCTIS COMPANION

Scarica l'SteelSeries Arctis Companion App per iOS e Android per personalizzare le impostazioni e accedere a oltre 100 preset sonori aggiuntivi personalizzati per ogni gioco.

## PANORAMICA SUL PRODOTTO

### CUFFIE

- |                                  |                                   |
|----------------------------------|-----------------------------------|
| 1 Archetto elastico*             | 8 LED indicatore di accensione    |
| 2 Cuscinetti Airweave*           | 9 Pulsante Bluetooth              |
| 3 Microfono ClearCast retrattile | 10 Indicatore LED Bluetooth       |
| 4 LED di mute sul microfono      | 11 Jack audio con cavo da 3,5 mm  |
| 5 Rotella del volume             | 12 Pulsante di mute sul microfono |
| 6 Manopola ChatMix               | 13 Jack di ricarica USB-C         |
| 7 Pulsante di accensione         |                                   |

### DONGLE MULTIPIATTAFORMA USB-C

- |                                   |                             |
|-----------------------------------|-----------------------------|
| 14 Dongle multiplatforma USB-C*   | 16 Pulsante di associazione |
| 15 Interruttore modalità wireless | 17 LED di stato             |

### ACCESSORI\*

- |   |                                      |
|---|--------------------------------------|
| 18 Adattatore dongle da USB-C femmina a USB-A maschio | 19 Cavo di ricarica da USB-C a USB-A |
|   | 20 Cavo 3,5 mm da 5 poli a 4 poli    |

\*Trovate accessori e pezzi di ricambio su [steelseries.com/gaming-accessories](https://steelseries.com/gaming-accessories)

## CONFIGURAZIONE

### CONNESSIONE XBOX

Impostare il **Interruttore modalità wireless (15)** del Dongle su "Xbox".

Xbox

Qualsiasi dispositivo BT

### ALTRA CONNESSIONE ALL'USB-C

Impostare il **Interruttore modalità wireless (15)** del Dongle su "USB".

PC, Android, Switch, Mac

Qualsiasi dispositivo BT

### ALTRA CONNESSIONE ALL'USB-A

Impostare il **Interruttore modalità wireless (15)** del Dongle su "USB".

PC, PS5/PS4

Qualsiasi dispositivo BT

### IMPOSTAZIONI AUDIO DELLA PLAYSTATION 5

IMPOSTAZIONI PS5 > USCITA AUDIO

Uscita su cuffie

Tutto l'audio

IMPOSTAZIONI PS5 > USCITA AUDIO > VOLUME

Cuffie

Imposta al massimo

## ALIMENTAZIONE

### ACCENSIONE/SPEGNIMENTO

Tenere premuto il **Pulsante di accensione (7)** per 1 secondo per accendere/spegnere le cuffie.

Quando le Cuffie sono accese e collegate, il **LED di stato (17)** del Dongle aumenta la luminosità.

### RICARICA

Per ricaricare le cuffie, collegare il **Cavo di ricarica da USB-C a USB-A (19)** proveniente dal **Jack di ricarica USB-C (13)** delle cuffie a qualsiasi fonte di alimentazione USB.

Il colore del **LED indicatore di accensione (8)** indica il livello della batteria.

Verde	100–50 %
Giallo	49–15 %
Rosso	14–5 %
Rosso (lampeggio veloce)	4–1 %

### ASSOCIAZIONE

**Nota:** Le cuffie e il dongle sono accoppiati.

Se c'è bisogno di una nuova associazione:

- 1 Collega il **Dongle multiplatforma USB-C (14)** al tuo dispositivo di gioco.
- 2 Tenere premuto il **Pulsante di associazione (16)** del Dongle per 4 secondi fino a quando il **LED indicatore di accensione (8)** lampeggia rapidamente.
- 3 Con le cuffie spente, tenere premuto il **Pulsante di accensione (7)** per 4 secondi fino a quando il **LED indicatore di accensione (8)** lampeggia rapidamente.
- 4 Quando l'associazione è riuscita, si sentirà un suono e il **LED di stato (17)** del Dongle passerà a luce fissa.

## BLUETOOTH

### ALIMENTAZIONE BLUETOOTH

Il Bluetooth può essere acceso/spento indipendentemente dal wireless 2.4 GHz premendo e tenendo premuto il **Pulsante Bluetooth (9)** per 1 secondo.

### ASSOCIAZIONE

Con il Bluetooth disattivato, tenere premuto il **Pulsante Bluetooth (9)** per 4 secondi.

### CONTROLLO MULTIMEDIALE

Rispondere/terminare una chiamata vocale - Premere una sola volta il tasto **Pulsante Bluetooth (9)**

Riprodurre/Mettere in pausa la musica - Premere una sola volta il tasto **Pulsante Bluetooth (9)**

Saltare un brano - Premere due volte il tasto **Pulsante Bluetooth (9)**

Andare al brano precedente - Premere tre volte il tasto **Pulsante Bluetooth (9)**

**Nota:** Il **Pulsante di accensione (7)** può essere usato per il controllo multimediale allo stesso modo.

## CHATMIX

Per controllare ChatMix su PC, installare prima il software SteelSeries GG: [steelseries.com/gg](https://steelseries.com/gg)

Nella posizione centrale del **Manopola ChatMix (6)**, il gioco e la chat sono a volume massimo. Ruotando il **Manopola ChatMix (6)** verso "chat" si riduce il volume del gioco e viceversa.

## MICROFONO

### MICROFONO RETRAIBILE

Quando lo tiri fuori dalla scatola, il **Microfono ClearCast retrattile (3)** è retratto. Per usare il microfono, fallo scorrere fuori dalle cuffie finché non raggiunge la massima estensione.

## POSIZIONAMENTO

Posiziona il **Microfono ClearCast retrattile (3)** vicino all'angolo della tua bocca con la superficie frontale rivolta verso di te.

**Nota:** Il microfono non deve essere usato quando è retratto.

## ADATTABILITÀ PERFETTA

Ci sono due modi per regolare le tue cuffie

- 1 Fai scorrere i padiglioni verso l'alto o verso il basso per cambiare l'altezza delle cuffie.
- 2 Cambia la posizione dell'**Archetto elastico (1)** su uno o entrambi i lati per ottenere la tensione e la flessione desiderate.

---

## POLSKI

### OGÓLNE

#### ZAWARTOŚĆ OPAKOWANIA

Zestaw słuchawkowy Arctis  
Nova 7X Wireless Gen2

Przewód ładujący USB-C do  
USB-A (5 ft / 1,5 m)

Wieloplatformowy odbiornik USB-C  
Adapter odbiornika z żeńskiego złącza  
USB-C na męskie złącze USB-A

5-biegunowy do 4-biegunowy  
przewód 3,5 mm (3.3 ft / 1 m)

#### KOMPATYBILNOŚĆ SYSTEMOWA

Xbox Series X|S, Xbox One, PC, PlayStation 5,  
PlayStation 4, Telefon komórkowy, Nintendo Switch, Mac

#### OPROGRAMOWANIE

DLA PC – STEELSERIES GG

Pobierz oprogramowanie Steelseries GG, aby spersonalizować swoje wrażenia za pomocą modułów Engine i Sonar. Sonar to przełom w dziedzinie dźwięku w grach, oferujący ponad 100 parametrycznych ustawień dźwięku dla wszystkich gier oraz możliwość pełnego dostosowania i miksowania dźwięku.

**Uwaga:** Aby używać ChatMix na swoim PC, trzeba pobrać Sonar.

**Pobierz teraz** – [steelseries.com/gg](https://steelseries.com/gg)

DLA KONSOLI + URZĄDZENIA MOBILNEGO – ARCTIS COMPANION APP

Pobierz SteelSeries Arctis Companion App dla iOS i Androida, aby spersonalizować swoje ustawienia i uzyskać dostęp do 100+ dodatkowych ustawień wstępnych audio, przygotowanych specjalnie pod każdą grę.

## OPIS PRODUKTU

### ZESTAW SŁUCHAWKOWY

- |                                     |  |
|-------------------------------------|--|
| 1 Elastyczny pałąk*                 | 8 Wskaźnik LED zasilania               |
| 2 Poduszki nauszne Airweave*        | 9 Przycisk Bluetooth                   |
| 3 Wysuwany mikrofon ClearCast       | 10 Wskaźnik LED Bluetooth              |
| 4 Wskaźnik LED wyciszenia mikrofonu | 11 Złącze z przewodem typu jack 3,5 mm |
| 5 Pokrętko regulacji głośności      | 12 Przycisk wyciszenia mikrofonu       |
| 6 Regulator Chatmix                 | 13 Złącze ładowania USB-C              |
| 7 Przycisk zasilania                |  |

### WIELOPLATFORMOWY ODBIORNIK USB-C

- |                                      |                       |
|--------------------------------------|-----------------------|
| 14 Wieloplatformowy odbiornik USB-C* | 16 Przycisk parowania |
| 15 Bezprzewodowy przełącznik trybów  | 17 Dioda LED statusu  |

### AKCESORIA\*

- |  |   |
|--|---|
| 18 Adapter odbiornika z żeńskiego złącza<br>USB-C na męskie złącze USB-A | 20 5-biegunowy do 4-biegunowy<br>przewód 3,5 mm |
| 19 Przewód ładujący USB-C do USB-A                                       |   |

\*Akcesoria i części zamienne dostępne są na stronie [steelseries.com/gaming-accessories](https://steelseries.com/gaming-accessories)

## KONFIGURACJA

### POŁĄCZENIE XBOX

Ustaw **Bezprzewodowy przełącznik trybów (15)** odbiornika na „Xbox”  
Xbox

Dowolne urządzenie BT

### INNE POŁĄCZENIE DO USB-C

Ustaw **Bezprzewodowy przełącznik trybów (15)** odbiornika na „USB”  
PC, Android, Switch, Mac

Dowolne urządzenie BT

### INNE POŁĄCZENIE DO USB-A

Ustaw **Bezprzewodowy przełącznik trybów (15)** odbiornika na „USB”  
PC, PS5/PS4

Dowolne urządzenie BT

## USTAWIENIA AUDIO PLAYSTATION 5

### USTAWIENIA PS5 > WYJŚCIE AUDIO

Wyjście do podłączenia słuchawek Wszystkie wejścia i wyjścia Audio

### USTAWIENIA PS5 > WYJŚCIE AUDIO > GŁOŚNOŚĆ

Zestaw słuchawkowy z ustawieniami na maks

## ZASILANIE

### WŁĄCZANIE/WYŁĄCZANIE ZASILANIA

Wciśnij i przytrzymaj **Przycisk zasilania (7)** przez 1 sekundę,  
aby włączyć/wyłączyć zestaw słuchawkowy.

Gdy zestaw słuchawkowy jest włączony i połączony, **Dioda LED statusu (17)** odbiornika zwiększa jasność

### ŁADOWANIE

Aby naładować zestaw słuchawkowy, podłącz **Przewód ładujący USB-C do USB-A (19)** z **Złącze ładowania USB-C (13)** zestawu słuchawkowego do dowolnego źródła zasilania USB.

Kolor **Wskaźnik LED zasilania (8)** wskazuje poziom naładowania baterii.

Zielony	100–50 %
Żółty	49–15 %
Czerwony	14–5 %
Czerwony (szybko migający)	4–1 %

## PAROWANIE

**Uwaga:** Zestaw słuchawkowy i odbiornik są fabrycznie sparowane

W przypadku gdy wymagane jest ponowne parowanie:

- 1 Połącz **Wieloplatformowy odbiornik USB-C (14)** ze swoją platformą do gier.
- 2 Wciśnij i przytrzymaj **Przycisk parowania (16)** odbiornika przez 4 sekundy aż **Wskaźnik LED zasilania (8)** zacznie szybko migać.
- 3 Gdy zestaw słuchawkowy jest wyłączony, naciśnij i przytrzymaj **Przycisk zasilania (7)** przez 4 sekundy, aż **Wskaźnik LED zasilania (8)** zacznie szybko migać.
- 4 Gdy parowanie zostanie zakończone pomyślnie usłyszysz dźwięk a **Dioda LED statusu (17)** odbiornika będzie się świecił

## BLUETOOTH

### ZASILANIE BLUETOOTH

Bluetooth może być włączany i wyłączany niezależnie od sieci bezprzewodowej 2.4GHz poprzez naciśnięcie i przytrzymanie **Przycisk Bluetooth (9)** przez 1 sekundę.

### PAROWANIE

Naciśnij i przytrzymaj **Przycisk Bluetooth (9)** przez 4 sekundy przy wyłączonym Bluetooth.

## STEROWANIE MULTIMEDIAMI

Odbierz/zakończ połączenie głosowe – Pojedyncze naciśnięcie **Przycisk Bluetooth (9)**

Odtwórz/zatrzymaj muzykę – Pojedyncze naciśnięcie **Przycisk Bluetooth (9)**

Pomiń utwór – Dwa naciśnięcia **Przycisk Bluetooth (9)**

Poprzedni utwór – Trzy naciśnięcia **Przycisk Bluetooth (9)**

**Uwaga:** **Przycisk zasilania (7)** może być użyty do sterowania multimediami w ten sam sposób.

## CHATMIX

Aby kontrolować ChatMix na komputerze, należy pierw zainstalować oprogramowanie SteelSeries GG: [steelseries.com/gg](https://steelseries.com/gg)

W środkowej pozycji **Regulator Chatmix (6)**, gra oraz czat są ustawione na pełną głośność. Obrócenie **Regulator Chatmix (6)** w kierunku czatu, zmniejsza poziom głośności gry i na odwrót.

## MIKROFON

### WYSUWANY MIKROFON

Po wyjęciu z pudełka **Wysuwany mikrofon ClearCast (3)** jest wsunięty. Aby użyć mikrofonu, wysuń go na maksymalną długość z zestawu.

### POZYCJONOWANIE

Ustaw **Wysuwany mikrofon ClearCast (3)** blisko kącika ust, z przednią powierzchnią skierowaną do Ciebie.

**Uwaga:** Mikrofonu nie należy używać, gdy jest wsunięty.

## IDEALNE DOPASOWANIE

Istnieją dwie metody dopasowania zestawu słuchawkowego

- 1 Przesuwaj nauszniki w górę lub w dół, aby regulować ogólną wysokość.
- 2 Zmień położenie **Elastyczny pałk (1)** z jednej lub z obu stron, by ustawić żądany nacisk i elastyczność.

---

## PORTUGUÊS (PT)

### GERAL

#### CONTEÚDO DO PACOTE

Arctis Nova 7 Wireless Gen2 Headset

Dongle USB-C Multi-Plataforma

Adaptador Dongle USB-C

Fêmea para USB-A Macho

Cabo de carregamento USB-C para USB-A (5 ft / 1.5 m)

Cabo de 5 polos a 4 polos de 3,5 mm (3,3 ft / 1 m)

#### COMPATIBILIDADE DO SISTEMA

Xbox Series X|S, Xbox One, PC, PlayStation 5, PlayStation 4, Telemóvel, Nintendo Switch, Mac

#### SOFTWARE

PARA PC – STEELSERIES GG

Transfere o software SteelSeries GG para personalizar a tua experiência utilizando os módulos Engine e Sonar. O Sonar é um avanço no som para jogos, oferecendo mais de 100 predefinições de som paramétrico para todos os teus jogos e a capacidade de personalizar e misturar totalmente o teu áudio.

**Nota:** Para o ChatMix no PC, é necessário transferires o Sonar.

**Transferir agora** – [steelseries.com/gg](https://steelseries.com/gg)

PARA CONSOLA + TELEMÓVEL - ARCTIS COMPANION APP

Transfere a SteelSeries Arctis Companion App para iOS e Android para personalizar as tuas definições e acederes a mais de 100 predefinições de som adicionais adaptadas especificamente a cada jogo.

## DESCRIÇÃO GERAL DO PRODUTO

### AUSCULTADORES

- |                                |  |
|--------------------------------|--|
| 1 Arco de suporte elástico*    | 8 LED indicador de Energia             |
| 2 Almofadas AirWeave*          | 9 Botão Bluetooth                      |
| 3 Microfone ClearCast Retrátil | 10 LED Indicador de Bluetooth          |
| 4 LED de Silêncio do Microfone | 11 Conector de Áudio com fio de 3,5 mm |
| 5 Roda de Volume               | 12 Botão de Silêncio do Microfone      |
| 6 Marcação Chatmix             | 13 Conector de Carregamento USB-C      |
| 7 Botão de Energia             |  |

### DONGLE USB-C MULTI-PLATAFORMA

- |                                   |                            |
|-----------------------------------|----------------------------|
| 14 Dongle USB-C Multi-Plataforma* | 16 Botão de Emparelhamento |
| 15 Switch do Modo Sem Fios        | 17 LED de Estado           |

### ACESSÓRIOS\*

- |  |  |
|--|--|
| 18 Adaptador Dongle USB-C Fêmea para USB-A Macho | 19 Cabo de carregamento USB-C para USB-A |
|  | 20 Cabo de 5 polos a 4 polos de 3,5 mm   |

\*Encontra acessórios e peças de substituição em [steelseries.com/gaming-accessories](https://steelseries.com/gaming-accessories)

## CONFIGURAÇÃO

### CONEXÃO XBOX

Definir o **Switch do Modo Sem Fios (15)** do Dongle para "Xbox"  
Xbox

Qualquer dispositivo BT

### OUTRA LIGAÇÃO A USB-C

Definir o **Switch do Modo Sem Fios (15)** do Dongle para "USB"

PC, Android, Switch, Mac

Qualquer dispositivo BT

### OUTRA LIGAÇÃO A USB-A

Definir o **Switch do Modo Sem Fios (15)** do Dongle para "USB"

PC, PS5/PS4

Qualquer dispositivo BT

### PLAYSTATION 5 DEFINIÇÕES DE ÁUDIO

#### CONFIGURAÇÃO PS5 > SAÍDA DE ÁUDIO

Saída para Auscultadores

Todos os Áudio

#### CONFIGURAÇÃO PS5 > SAÍDA DE ÁUDIO > VOLUME

Auscultadores

Ajustar para Max

## ENERGIA

### LIGAR/DESLIGAR

Prima e mantenha premido **Botão de Energia (7)** durante 1 segundo para Ligar/Desligar o Auscultador.

Quando o Headset é ligado e ligado, **LED de Estado (17)** o Dongle aumenta o seu brilho.

### A CARREGAR

Para carregar os auscultadores, liga o **Cabo de carregamento USB-C para USB-A (19)** do **Conector de Carregamento USB-C (13)** dos auscultadores a qualquer fonte de energia USB.

A cor de **LED indicador de Energia (8)** indica o nível de bateria.

Verde	100–50%
Amarelo	49–15%
Vermelho	14–5%
Vermelho (intermitente rápido)	4–1%

## EMPARELHAR

**Nota:** Os auscultadores e os dongle vêm emparelhados.

Caso necessites de voltar a emparelhar:

- 1 Conecte o **Dongle USB-C Multi-Plataforma (14)** ao seu dispositivo de jogo.
- 2 Manter pressionados o Dongle **Botão de Emparelhamento (16)** durante 4 segundos até **LED indicador de Energia (8)** piscar rapidamente.
- 3 Com os auscultadores desligados, pressionar e manter pressionado **Botão de Energia (7)** durante 4 segundos até **LED indicador de Energia (8)** piscar rapidamente.
- 4 Quando o emparelhamento for bem sucedido, ouvirá um tom, e o Dongle **LED de Estado (17)** ficará sólido.

## BLUETOOTH

### ALIMENTAÇÃO BLUETOOTH

O Bluetooth pode ser Ligado/Desligado independentemente do sem fios de 2,4 GHz, premindo e segurando **Botão Bluetooth (9)** durante 1 segundo.

### EMPARELHAR

Com Bluetooth Desligado, pressione e mantenha **Botão Bluetooth (9)** durante 4 segundos.

### CONTROLO MULTIMÉDIA

Atender/Encerrar Chamada de Voz - Prima uma vez o **Botão Bluetooth (9)**

Reproduzir/Pausar Música - Pressione uma vez o **Botão Bluetooth (9)**

Saltar Pista - Pressione duas vezes o **Botão Bluetooth (9)**

Pista anterior - Pressione três vezes o **Botão Bluetooth (9)**

**Nota:** O **Botão de Energia (7)** pode ser utilizado para controlo Multimédia da mesma forma.

## CHATMIX

Para controlar ChatMix no PC, instale primeiro o software SteelSeries GG: [steelseries.com/gg](https://steelseries.com/gg)

Na posição intermédia **Marcação Chatmix (6)** do jogo e do chat são o volume completo. Rodar o **Marcação Chatmix (6)** no sentido do chat reduz o volume do jogo e vice-versa.

## MICROFONE

### MICROFONE RETRÁTIL

Fora da caixa, o **Microfone ClearCast Retrátil (3)** vem retraído de fábrica. Para utilizar o microfone, estique-o até atingir a sua extensão total.

### POSICIONAMENTO

Posiciona o **Microfone ClearCast Retrátil (3)** perto do canto da boca com a superfície frontal voltada para si.

**Nota:** O microfone não deve ser utilizado quando retraído.

## AJUSTE PERFEITO

Existem duas formas de ajustar os teus auscultadores

- 1 Desliza as almofadas para cima ou para baixo para alterar a altura total.
- 2 Altera a posição do **Arco de suporte elástico (1)** num ou em ambos os lados para alcançar a tensão e flexibilidade pretendidas.

---

## PORTUGUÊS (BR)

### INFORMAÇÕES GERAIS

#### CONTEÚDO DA EMBALAGEM

Headset sem fio Arctis Nova 7X Gen2  
Dongle USB-C multiplataforma  
Adaptador Dongle de USB-C para USB-A

Cabo de carregamento USB-C para USB-A (1,5 m / 5 pés)  
Cabo 3,5 mm de 5 polos para 4 polos (1 m / 3,3 pés)

## SISTEMAS COMPATÍVEIS

Xbox Series X|S  
Xbox One  
PC  
PlayStation 5

PlayStation 4  
Dispositivos móveis  
Nintendo Switch  
Mac

## SOFTWARE

### PARA PC – STEELSERIES GG

Baixe o software SteelSeries GG para personalizar sua experiência com os módulos Engine e Sonar. O Sonar é uma inovação em áudio para jogos, oferecendo mais de 100 opções de parâmetros predefinidos de som para todos os seus jogos, além da capacidade para personalização e mixagem completa de áudio.

**Observação:** Para usar o ChatMix no PC, é necessário baixar o Sonar.

**Baixe agora** – [steelseries.com/gg](https://steelseries.com/gg)

### PARA CONSOLES E DISPOSITIVOS MÓVEIS – APLICATIVO ARCTIS COMPANION

Baixe o aplicativo SteelSeries Arctis Companion para iOS e Android e personalize suas configurações, além de ter acesso a mais de 100 opções adicionais de parâmetros predefinidos de som, ajustadas especificamente para cada jogo.

## VISÃO GERAL DO PRODUTO

### HEADSET

- |   |  |
|---|--|
| 1 Alça elástica*                        | 8 Led indicador de energia             |
| 2 Almofadas Airweave                    | 9 Botão Bluetooth                      |
| 3 Microfone retrátil ClearCast          | 10 LED indicador do Bluetooth          |
| 4 LED indicador de microfone silenciado | 11 Conector de áudio com fio 3,5 mm    |
| 5 Controle de volume                    | 12 Botão de silenciamento do microfone |
| 6 Controle do ChatMix                   | 13 Porta de carregamento USB-C         |
| 7 Botão liga/desliga                    |  |

### DONGLE USB-C MULTIPLATAFORMA

- |                                  |                            |
|----------------------------------|----------------------------|
| 14 Dongle USB-C multiplataforma* | 16 Botão de pareamento     |
| 15 Interruptor de modo sem fio   | 17 LED indicador de status |

### ACESSÓRIOS\*

- |   |  |
|---|--|
| 18 Adaptador Dongle de USB-C para USB-A | 19 Cabo de carregamento USB-C para USB-A |
|   | 20 Cabo 3,5 mm de 5 polos para 4 polos   |

Encontre acessórios e peças de reposição no site [steelseries.com/gaming-accessories](https://steelseries.com/gaming-accessories)

## CONFIGURAÇÕES

### CONEXÃO COM XBOX

Defina o **Interruptor de modo sem fio (15)** do Dongle para “Xbox”.

### OUTRA CONEXÃO PARA USB-C

Defina o **Interruptor de modo sem fio (15)** do Dongle para “USB”.

### OUTRA CONEXÃO PARA USB-A

Defina o **Interruptor de modo sem fio (15)** do Dongle para “USB”.

### CONFIGURAÇÕES DE ÁUDIO PARA PLAYSTATION 5

CONFIGURAÇÕES PARA PS5 > Saída de áudio

Saída para fones de ouvido

Áudio total

CONFIGURAÇÃO PARA PS5 > Saída de áudio > Volume

Fones de ouvido

Definir para Máximo

## COMO LIGAR/DESLIGAR

### PARA LIGAR/DESLIGAR

Pressione e segure o **Botão liga/desliga (7)** por 1 segundo para ligar/desligar o fone.

Quando o fone estiver ligado e conectado, o **LED indicador de status (17)** do Dongle se iluminará mais intensamente.

## CARREGAMENTO

Para carregar o fone, conecte o **Cabo de carregamento USB-C para USB-A (19)** do **Porta de carregamento USB-C (13)** do fone a qualquer fonte de alimentação USB.

A cor do **Led indicador de energia (8)** indica o nível da bateria:

Verde 100–50 %

Amarelo 49–15 %

Vermelho 14–5 %

Vermelho (piscando rapidamente) 4–1%

## PAREAMENTO

**Observação:** O fone e o Dongle são pareados de fábrica.

Se precisar parear novamente:

- 1 Conecte o **Dongle USB-C multiplataforma\* (14)** ao seu dispositivo de jogos.
- 2 Pressione e segure o **Botão de pareamento (16)** do Dongle por 4 segundos até que o **Led indicador de energia (8)** comece a piscar rapidamente.
- 3 Com o fone desligado, pressione e segure o **Botão liga/desliga (7)** por 4 segundos, até que o **Led indicador de energia (8)** comece a piscar rapidamente.
- 4 Quando o pareamento tiver ocorrido com sucesso, você ouvirá um tom e o **LED indicador de status (17)** do Dongle parará de piscar.

## BLUETOOTH

### COMO LIGAR/DESLIGAR O BLUETOOTH

O Bluetooth pode ser ligado/desligado independentemente da conexão sem fio de 2,4 GHz ao pressionar e segurar o **Botão Bluetooth (9)** por 1 segundo.

### PAREAMENTO

Com o Bluetooth desligado, pressione e segure o **Botão Bluetooth (9)** por 4 segundos.

### CONTROLE MULTIMÍDIA

Atender/Encerrar chamadas de voz

Pressione o **Botão Bluetooth (9)** uma vez

Reproduzir/Pausar música

Pressione o **Botão Bluetooth (9)** uma vez

Pular faixa

Pressione o **Botão Bluetooth (9)** duas vezes

Faixa anterior

Pressione o **Botão Bluetooth (9)** três vezes

**Observação:** O **Botão liga/desliga (7)** também pode ser usado da mesma forma para controle multimídia.

## CHATMIX

Para controlar o ChatMix no PC, instale o software SteelSeries GG: [steelseries.com/gg](https://steelseries.com/gg)

Na posição central do **Controle do ChatMix (6)**, o áudio do jogo e do chat estão no volume máximo. Ao girar o **Controle do ChatMix (6)** para o lado do chat, o volume do jogo é reduzido e vice-versa.

## MICROFONE

### MICROFONE RETRÁTIL

O fone é embalado na caixa com o **Microfone retrátil ClearCast (3)** retraído. Para usar o microfone, deslize-o para fora do fone até alcançar a extensão total.

### POSICIONAMENTO

Posicione o **Microfone retrátil ClearCast (3)** perto do canto da sua boca, com a superfície frontal voltada para você.

**Observação:** O microfone não deve ser usado quando retraído.

## AJUSTE PERFEITO

Existem duas formas de obter o ajuste ideal do seu headset:

- 1 Deslize as almofadas para cima ou para baixo para alterar a altura geral.
- 2 Mude a posição de um ou ambos os lados da **Alça elástica\*** (1) para alcançar a tensão e flexibilidade desejadas.

---

## РУССКИЙ

### ОБЩАЯ ИНФОРМАЦИЯ

#### КОМПЛЕКТ ПОСТАВКИ

Гарнитура Arctis Nova 7X Wireless Gen 2	Кабель для зарядки USB-C
Мультиплатформенный ключ USB-C	– USB-A (5 футов / 1,5 м)
Адаптер USB-C – USB-A	Кабель 5-полюсный – 4-полюсный 3,5 мм (3,3 фута / 1 м)

#### СОВМЕСТИМОСТЬ СИСТЕМЫ

Xbox Series X|S, Xbox One, PC, PlayStation 5,  
PlayStation 4, Мобильный телефон, Nintendo Switch, Mac

#### ПРОГРАММНОЕ ОБЕСПЕЧЕНИЕ

Используйте приложение Engine в SteelSeries GG для настройки пользовательских параметров эквалайзера и управления микрофоном.

В GG также доступны другие полезные приложения, например Sonar, которое создает захватывающий игровой звук и позволяет услышать все самое важное с помощью современных аудиоинструментов.

СКАЧАТЬ СЕЙЧАС — [steelseries.es/gg](https://steelseries.es/gg)

### ОБЗОР ПРОДУКТА

#### ГАРНИТУРА

- |   |  |
|---|--|
| 1 Эластичное оголовье*                        | 8 Светодиодный индикатор питания         |
| 2 Амбушюры Airweave*                          | 9 Кнопка Bluetooth                       |
| 3 Выдвижной микрофон ClearCast                | 10 Светодиодный индикатор Bluetooth      |
| 4 Светодиодный индикатор отключения микрофона | 11 Аудиоразъем 3,5 мм                    |
| 5 Регулятор громкости                         | 12 Кнопка выключения микрофона           |
| 6 Регулятор ChatMix                           | 13 Разъем USB-C для зарядного устройства |
| 7 Кнопка питания                              |  |

#### МУЛЬТИПЛАТФОРМЕННЫЙ КЛЮЧ USB-C

- |                                      |                                     |
|--------------------------------------|-------------------------------------|
| 14 Мультиплатформенный ключ USB-C*   | 16 Кнопка сопряжения                |
| 15 Беспроводной переключатель режима | 17 Светодиодный индикатор состояния |

#### АКСЕССУАРЫ\*

- |                                     |  |
|-------------------------------------|--|
| 18 Адаптер USB-C – USB-A            | 20 Кабель 5-полюсный – 4-полюсный 3,5 мм |
| 19 Кабель для зарядки USB-C – USB-A |  |

\* Аксессуары и запасные части можно найти на сайте [steelseries.com/gaming-accessories](https://steelseries.com/gaming-accessories)

### НАСТРОЙКА

#### ПОДКЛЮЧЕНИЕ ХВОХ

Установите параметры **Беспроводной переключатель режима (15)** приемника в значение «Xbox».

Xbox

Любое BT устройство

## ДРУГОЕ ПОДКЛЮЧЕНИЕ К USB-C

Установите параметры **Беспроводной переключатель режима (15)** приемника в значение «USB».

PC, Android, Switch, Mac

Любое BT устройство

## ДРУГОЕ ПОДКЛЮЧЕНИЕ К USB-A

Установите параметры **Беспроводной переключатель режима (15)** приемника в значение «USB».

PC, PS5/PS4

Любое BT устройство

## НАСТРОЙКА АУДИОПАРАМЕТРОВ PLAYSTATION 5

НАСТРОЙКА PS5 > АУДИОВЫХОД

Вывод на наушники

Все аудио

НАСТРОЙКА PS5 > АУДИОВЫХОД > ГРОМКОСТЬ

Наушники

Установлено на макс.

## ПИТАНИЕ

### ВКЛЮЧЕНИЕ/ВЫКЛЮЧЕНИЕ ПИТАНИЯ

Нажмите и удерживайте **Кнопка питания (7)** в течение 1 секунды, чтобы включить/выключить гарнитуру.

Когда гарнитура включена и подключена, увеличивается яркость **Светодиодный индикатор состояния (17)** приемника.

### ЗАРЯДКА

Чтобы зарядить гарнитуру, подключите **Кабель для зарядки USB-C – USB-A (19)** от **Разъем USB-C для зарядного устройства (13)** гарнитуры к любому USB-источнику питания.

Цвет **Светодиодный индикатор питания (8)** указывает на уровень заряда аккумулятора.

Зеленый	100–50 %
Желтый	49–15 %
Красный	14–5 %
Красный (быстро мигает)	4–1 %

## СОПРЯЖЕНИЕ

Примечание. Гарнитура и приемник поставляются уже сопряженными.

Если потребуется заново выполнить сопряжение:

- 1 Подключите **Мультиплатформенный ключ USB-C (14)** к игровому устройству.
- 2 Нажмите и удерживайте **Кнопка сопряжения (16)** на приемнике в течение 4 секунд, пока **Светодиодный индикатор питания (8)** не начнет быстро мигать.
- 3 Нажмите и удерживайте **Кнопка питания (7)** на выключенной гарнитуры в течение 4 секунд, пока **Светодиодный индикатор питания (8)** не начнет быстро мигать.
- 4 При успешном сопряжении вы услышите звуковой сигнал и загорится **Светодиодный индикатор состояния (17)** приемника.

## BLUETOOTH

### ВКЛЮЧЕНИЕ И ВЫКЛЮЧЕНИЕ BLUETOOTH

Bluetooth можно включить или выключить независимо от состояния беспроводной сети 2,4 ГГц, нажав и удерживая кнопку **Кнопка Bluetooth (9)** в течение 1 секунды.

### СОПРЯЖЕНИЕ

Выключите Bluetooth, затем нажмите и удерживайте **Кнопка Bluetooth (9)** в течение 4 секунд.

## УПРАВЛЕНИЕ МУЛЬТИМЕДИА

Ответ / завершение голосового вызова — Одно нажатие кнопки **Кнопка Bluetooth (9)**

Воспроизведение аудиофайлов / пауза — Одно нажатие кнопки **Кнопка Bluetooth (9)**

Пропустить трек — Двойное нажатие кнопки **Кнопка Bluetooth (9)**

Предыдущий трек — Тройное нажатие кнопки **Кнопка Bluetooth (9)**

Примечание. **Кнопка питания (7)** также можно использовать для управления мультимедиа.

## CHATMIX

Для управления ChatMix на ПК сначала установите программное обеспечение SteelSeries GG: [steelseries.com/gg](https://steelseries.com/gg)

При среднем положении **Регулятор ChatMix (6)** звук в игре и чате включен на полную громкость. Поворот **Регулятор ChatMix (6)** в сторону чата уменьшает громкость игровых звуков и наоборот.

## МИКРОФОН

### ВЫДВИЖНОЙ МИКРОФОН

**Выдвижной микрофон ClearCast (3)** поставляется в сложенном положении. Чтобы воспользоваться микрофоном, полностью вытяните его из гарнитуры.

### РАСПОЛОЖЕНИЕ

Расположите **Выдвижной микрофон ClearCast (3)** как можно ближе к уголку рта, повернув его передней стороной к себе.

Примечание. Микрофон нельзя использовать в сложенном положении.

## ИДЕАЛЬНАЯ ПОСАДКА

### Есть два способа отрегулировать посадку гарнитуры

- 1 Сдвиньте чашки вверх или вниз, чтобы изменить общую высоту.
- 2 Измените положение **эластичного оголовья (1)** с одной или обеих сторон, чтобы добиться желаемого натяжения и гибкости.

---

## 日本語

### 概要

#### パッケージ内容

Arctis Nova 7X Gen2ワイヤレスヘッドセット USB-C & USB-A充電ケーブル (5ft / 1.5m)

USB-Cマルチプラットフォームドングル 5極 & 4極3.5mmケーブル (3.3ft / 1m)

USB-Cメス&USB-Aオスドングルアダプター

#### システム互換性

Xbox Series X|S, Xbox One, PC, PlayStation 5, PlayStation 4, 携帯電話, Nintendo Switch ,Mac

#### ソフトウェア

PCの場合 - STEELSERIES GG

SteelSeries GGソフトウェアをダウンロードし、EngineモジュールとSonarモジュールを使用してカスタマイズ可能です。Sonarは、ゲームサウンドにおける画期的な製品で、あらゆるゲームに対応する100以上のパラメトリックサウンドプリセットを提供し、オーディオを自由にカスタマイズしてミックスすることができます。

**注:** PCでChatMixを使用する場合は、Sonarをダウンロードする必要があります。

**今すぐダウンロード** - [steelseries.com/gg](https://steelseries.com/gg)

コンソール・モバイルの場合 - ARCTISコンパニオンアプリ

iOSとAndroid用のSteelSeries Arctisコンパニオンアプリをダウンロードして、設定をカスタマイズし、各ゲームに特化した100以上のサウンドプリセットにアクセスできます。

## 製品概要

### ヘッドセット

- |                     |                         |
|---------------------|-------------------------|
| 1 伸縮性のあるヘッドバンド*     | 8 電源表示LED               |
| 2 AirWeaveイヤークッション* | 9 Bluetoothボタン          |
| 3 格納式ClearCastマイク   | 10 Bluetooth LEDインディケータ |
| 4 マイクミュートLED        | 11 3.5 mmワイヤオーディオジャック   |
| 5 音量ホイール            | 12 マイクミュートボタン           |
| 6 CHATMIXダイヤル       | 13 USB-C充電ジャック          |
| 7 電源ボタン             |                         |

### USB-Cマルチプラットフォームドングル

- |                          |             |
|--------------------------|-------------|
| 14 USB-Cマルチプラットフォームドングル* | 16 ペアリングボタン |
| 15 ワイヤレスモードスイッチ          | 17 ステータスLED |

### アクセサリ\*

- |                             |                        |
|-----------------------------|------------------------|
| 18 USB-Cメス&USB-Aオスドングルアダプター | 19 USB-C & USB-A充電ケーブル |
|                             | 20 5極 & 4極3.5 mmケーブル   |

\*steelseries.com/gaming-accessoriesでアクセサリと交換用パーツをお求めいただけます

## 設定

### XBOXとの接続

ドングルの**ワイヤレスモードスイッチ (15)**を「Xbox」に設定します。

Xbox

好きなBluetoothデバイス

### USB-Cへのその他の接続

ドングルの**ワイヤレスモードスイッチ (15)**を「USB」に設定します。

PC, Android, Switch, Mac

好きなBluetoothデバイス

### USB-Aへのその他の接続

ドングルの**ワイヤレスモードスイッチ (15)**を「USB」に設定します。

PC, PS5/PS4

好きなBluetoothデバイス

### PLAYSTATION 5オーディオ設定

PS5 設定 > オーディオ出力

ヘッドホン出力

すべてのオーディオ

PS5 設定 > オーディオ出力 > 音量

ヘッドホン

最大に設定

## 電源

### 電源オン/オフ

ヘッドセットの電源をオン/オフするには、**電源ボタン (7)**を1秒間押し続けます。

ヘッドセットの電源がオンになって接続されると、ドングルの**ステータスLED (17)**の明るさが増します。

### 充電

ヘッドセットを充電するには、ヘッドセットの**USB-C充電ジャック (13)**の**USB-C & USB-A充電ケーブル (19)**をUSB電源に接続します。

**電源表示LED (8)**の色がバッテリーレベルを表示します。

緑	100~50%
黄	49~15%
赤	14~5%
赤 (高速点滅)	4~1%

### ペアリング

注:ヘッドセットとドングルは最初からペアリングされています。

再ペアリングが必要な場合の手順:

- 1 USB-Cマルチプラットフォーム Dongle (14) をゲーミングデバイスに接続します。
- 2 電源表示LED (8) が高速点滅するまで Dongle のペアリングボタン (16) を4秒間押し続けます。
- 3 ヘッドセットをオフにして、電源表示LED (8) が高速点滅するまで電源ボタン (7) を4秒間押し続けます。
- 4 ペアリングが成功すると、トーンが鳴って Dongle のステータスLED (17) が点灯します。

## BLUETOOTH

### BLUETOOTH電源

2.4 GHzワイヤレス接続とは別に、Bluetoothボタン (9) を1秒間押し続けるとBluetoothの電源をオン/オフできます。

### ペアリング

Bluetoothをオフにして、Bluetoothボタン (9) を4秒間押し続けてください。

### マルチメディアコントロール

音声電話の応答/終了 - Bluetoothボタン (9) を1度押す

音楽の再生/停止 - Bluetoothボタン (9) を1度押す

曲のスキップ - Bluetoothボタン (9) を2度押す

前の曲へ移動 - Bluetoothボタン (9) を3度押す

注: 電源ボタン (7) はマルチメディアコントロールでも同様に使用できます。

## CHATMIX

PCでCHATMIXを操作するには、まずSteelseries GGをインストールします (steelseries.com/gg)。

CHATMIXダイヤル (6) を真ん中のポジションにすると、ゲームとチャットが最大音量になります。CHATMIXダイヤル (6) をチャット側に回すと、ゲームの音量が下がります。逆も同様です。

## マイク

### 格納式マイク

開封時、格納式ClearCastマイク (3) のケーブルはヘッドセットに格納されています。マイクを使用するには、ヘッドセットからスライドさせて完全に出してください。

### 配置

格納式ClearCastマイク (3) を表面がご自身の方を向くようにして、口元の近くに配置してください。

注: マイクが格納されている時は使用できません。

## 完璧なフィット感

ヘッドセットのフィット感は、以下の2つの方法で調整できます

- 1 イヤーカップを上下にスライドさせて高さを調節します。
- 2 伸縮性のあるヘッドバンド\* (1) の片方または両方の位置を、ご希望のきつさと角度に調節します。

---

## 简体中文

### 概述

#### 包装内容

Arctis Nova 7X Gen 2 无线耳机

USB-C 转 USB-A 充电线 (5 英尺 / 1.5 m)

USB-C 多平台收发器

5 极转 4 极 3.5 mm 线缆 (3.3 英尺 / 1 m)

USB-C 内插转 USB-A 外插收发器适配器

#### 系统兼容性

Xbox Series X|S, Xbox One, PC, PlayStation 5, PlayStation 4, 手机, Nintendo Switch, Mac

#### 软件

FOR PC - STEELSERIES GG

下载 SteelSeries GG 软件, 使用 Engine 和 Sonar 模块定制您的体验。Sonar 是游戏音效的一个突破, 提供 100 多种参数化音效预设, 适用于所有游戏, 并且可以完全自定义音频以及进行混音。

**注意:** 对于电脑上的 ChatMix, 您必须下载 Sonar。

**立即下载** – [steelseries.com/gg](https://steelseries.com/gg)

对于控制台 + 手机 – ARCTIS COMPANION APP

下载 iOS 或安卓版 SteelSeries Arctis Companion App, 进行自定义设置, 并且可获取针对各款游戏专门定制的 100 多种额外音效预设。

## 产品概览

### 耳机

- |                     |                      |
|---------------------|----------------------|
| 1 弹性头带*             | 8 电源指示灯 LED          |
| 2 Airweave 耳垫*      | 9 Bluetooth 按钮       |
| 3 伸缩式 ClearCast 麦克风 | 10 Bluetooth LED 指示灯 |
| 4 麦克风静音 LED         | 11 3.5 mm 接线音频插孔     |
| 5 音量轮               | 12 麦克风静音按钮           |
| 6 ChatMix 控制盘       | 13 USB-C 充电插孔        |
| 7 电源按钮              |                      |

### USB-C 多平台收发器

- |                  |           |
|------------------|-----------|
| 14 USB-C 多平台收发器* | 16 配对按钮   |
| 15 无线模式开关        | 17 状态 LED |

### 配件\*

- |                             |                       |
|-----------------------------|-----------------------|
| 18 USB-C 内插转 USB-A 外插收发器适配器 | 20 5 极转 4 极 3.5 mm 线缆 |
| 19 USB-C 转 USB-A 充电线        |                       |

\*在 [steelseries.com/gaming-accessories](https://steelseries.com/gaming-accessories) 查找配件和替换件

## 设置

### XBOX 连接

将收发器的 **无线模式开关 (15)** 设置为“Xbox”。

Xbox

任何 BT 设备

### 与 USB-C 的其他连接

将收发器的 **无线模式开关 (15)** 设置为“USB”。

PC、Android、Switch、Mac

任何 BT 设备

### 与 USB-A 的其他连接

将收发器的 **无线模式开关 (15)** 设置为“USB”。

PC, PS5/PS4

任何 BT 设备

### PLAYSTATION 5 音频设置

PS5 设置 > 音频输出

输出至耳机

所有音频

PS5 设置 > 音频输出 > 音量

耳机

设置为最高

## 电源

### 电源开/关

按住 **电源按钮 (7)** 1 秒, 开启/关闭耳机。

在耳机通电并连接时, 收发器的 **状态 LED (17)** 亮度增加。

### 充电

若要为耳机充电, 请将 **USB-C 转 USB-A 充电线 (19)** 从耳机的 **USB-C 充电插孔 (13)** 连接到任何 USB 电源。

**电源指示灯 LED (8)** 的颜色表示电池电量。

绿色 100-50 %

黄色 49-15 %

红色 14-5 %

红色 (快闪) 4-1 %

## 配对

注意: 在您收到时, 耳机和收发器已配对。

如果需要重新配对:

- 1 将 **USB-C 多平台收发器 (14)** 连接至游戏设备。
- 2 按住收发器的 **配对按钮 (16)** 4 秒, 直至 **电源指示灯 LED (8)** 快速闪烁。
- 3 在耳机关闭时, 按住 **电源按钮 (7)** 4 秒, 直至 **电源指示灯 LED (8)** 快速闪烁。
- 4 配对成功后, 您会听到一声提示音, 且收发器的 **状态 LED (17)** 稳定亮起。

## BLUETOOTH

### BLUETOOTH 电源

按住 **Bluetooth 按钮 (9)** 1 秒, 即可独立于 2.4 G 无线设备, 开启/关闭 Bluetooth。

### 配对

在 Bluetooth 关闭时, 按住 **Bluetooth 按钮 (9)** 4 秒。

### 多媒体控制

接听/结束语音通话 - 按一次 **Bluetooth 按钮 (9)**

播放/暂停音乐 - 按一次 **Bluetooth 按钮 (9)**

跳过曲目 - 按两次 **Bluetooth 按钮 (9)**

上一首曲目 - 按三次 **Bluetooth 按钮 (9)**

注意: **电源按钮 (7)** 可以相同的方式用于多媒体控制。

## CHATMIX

若要在电脑上控制 ChatMix, 首先安装 SteelSeries GG 软件: [steelseries.com/gg](https://steelseries.com/gg)

在 **ChatMix 控制盘 (6)** 的中间位置, 游戏和聊天均为最大音量。向聊天方向转动 **ChatMix 控制盘 (6)**, 将降低游戏音量, 反之亦然。

## 麦克风

### 可伸缩麦克风

在开箱时, **伸缩式 ClearCast 麦克风 (3)** 处于收起状态。若要使用麦克风, 请将其从耳机上滑开, 直至完全展开。

### 定位

将 **伸缩式 ClearCast 麦克风 (3)** 靠近嘴角, 正面朝向您。

注意: 麦克风在收起时, 不能使用。

## 完美贴合

### 调整耳机的贴合度有两种方法

- 1 向上或向下滑动听筒, 改变整体高度。
- 2 更改一侧或两侧的 **弹性头带 (1)** 位置, 获得所需的张力和弯曲度。

---

## 繁體中文

### 概述

#### 包裝內容

Arctis Nova 7X Gen2 無線耳機

USB-C 轉 USB-A 充電線 (5 英尺 / 1.5 m)

USB-C 多平台收发器

5 極轉 4 極 3.5 mm 線 (3.3 英尺 / 1 m)

USB-C 內插轉 USB-A 外插收发器適配器

#### 系統相容性

Xbox Series X|S, Xbox One, PC, PlayStation 5,  
PlayStation 4, 手機、Nintendo Switch, Mac

## 軟體

對於 PC – STEELSERIES GG

下載 SteelSeries GG 軟體, 使用 Engine 和 Sonar 模組, 定制個性化體驗。Sonar 是遊戲音效的一大突破, 可為您的所有遊戲提供 100 多種參數化音效預設, 並能完全自訂和混合音訊。

**注意:**若要在電腦上使用 ChatMix, 必須下載 Sonar。

**立即下載 –** [steelseries.com/gg](https://steelseries.com/gg)

適用於遊戲主機 + 手機 – ARCTIS COMPANION APP

下載 iOS 和 Android 版 SteelSeries Arctis Companion App, 自訂設定, 並可存取專為每款遊戲量身打造的 100 多種額外的音效預設。

## 產品概覽

### 耳機

- |                     |                      |
|---------------------|----------------------|
| 1 彈性頭帶*             | 8 電源指示燈 LED          |
| 2 Airweave 耳罩*      | 9 Bluetooth 按鈕       |
| 3 伸縮式 ClearCast 麥克風 | 10 Bluetooth LED 指示燈 |
| 4 麥克風靜音 LED         | 11 3.5 mm 接線音訊孔      |
| 5 音量輪               | 12 麥克風靜音按鈕           |
| 6 ChatMix 控制滾輪      | 13 USB-C 充電孔         |
| 7 電源按鈕              |                      |

### USB-C 多平台收發器

- |                  |           |
|------------------|-----------|
| 14 USB-C 多平台收發器* | 16 配對按鈕   |
| 15 無線模式開關        | 17 狀態 LED |

### 配件\*

- |                             |                      |
|-----------------------------|----------------------|
| 18 USB-C 內插轉 USB-A 外插收發器適配器 | 20 5 極轉 4 極 3.5 mm 線 |
| 19 USB-C 轉 USB-A 線          |                      |

\*在 [steelseries.com/gaming-accessories](https://steelseries.com/gaming-accessories) 查找配件和替換件

## 設定

### XBOX 連接

將收發器的 **無線模式開關 (15)** 設定為「Xbox」。

Xbox

任何 BT 設備

### 與 USB-C 的其他連接

將收發器的 **無線模式開關 (15)** 設定為「USB」。

PC、Android、Switch、Mac

任何 BT 設備

### 與 USB-A 的其他連接

將收發器的 **無線模式開關 (15)** 設定為「USB」。

PC, PS5/PS4

任何 BT 設備

### PLAYSTATION 5 音訊設定

PS5 設定 > 音訊輸出

輸出至耳機

所有音訊

PS5 設定 > 音訊輸出 > 音量

耳機

設定為最高

## 電源

### 電源開/關

按住 **電源按鈕 (7)** 1 秒, 開啟/關閉耳機。

在耳機通電並連接時, 收發器的 **狀態 LED (17)** 亮度增加。

### 充電

若要在耳機充電, 請將 **USB-C 轉 USB-A 充電線 (19)** 從耳機

的 **USB-C 充電孔 (13)** 連接到任何 USB 電源。

**電源指示燈 LED (8)** 的色彩表示電池電量。

綠色	100–50%
黃色	49–15%
紅色	14–5%
紅色 (快閃)	4–1%

## 配對

注意：在您收到時，耳機和收發器已配對。

如果需要重新配對：

- 1 將 **USB-C 多平台收發器 (14)** 連接至遊戲裝置。
- 2 按住收發器的 **配對按鈕 (16)** 4 秒，直至 **電源指示燈 LED (8)** 快速閃爍。
- 3 在耳機關閉時，按住 **電源按鈕 (7)** 4 秒，直至 **電源指示燈 LED (8)** 快速閃爍。
- 4 配對成功後，您會聽到一聲提示音，且收發器的 **狀態 LED (17)** 穩定亮起。

## BLUETOOTH

### BLUETOOTH 電源

按住 **Bluetooth 按鈕 (9)** 1 秒，即可獨立於 2.4 G 無線設備，開啟/關閉 Bluetooth。

### 配對

在 Bluetooth 關閉時，按住 **Bluetooth 按鈕 (9)** 4 秒。

### 多媒體控制

接聽/結束語音通話 – 按一次 **Bluetooth 按鈕 (9)**

播放/暫停音樂 – 按一次 **Bluetooth 按鈕 (9)**

跳過曲目 – 按兩次 **Bluetooth 按鈕 (9)**

上一首曲目 – 按三次 **Bluetooth 按鈕 (9)**

注意：**電源按鈕 (7)** 可以相同的方式用於多媒體控制。

## CHATMIX

若要在電腦上控制 ChatMix，首先安裝 SteelSeries GG 軟體：[steelseries.com/gg](http://steelseries.com/gg)

在 **ChatMix 控制滾輪 (6)** 的中間位置，遊戲和聊天均為最大音量。向聊天方向轉動 **ChatMix 控制滾輪 (6)**，將降低遊戲音量，反之亦然。

## 麥克風

### 可伸縮麥克風

在開箱時，**伸縮式 ClearCast 麥克風 (3)** 處於收起狀態。若要使用麥克風，請將其從耳機上滑開，直至完全展開。

### 定位

將 **伸縮式 ClearCast 麥克風 (3)** 靠近嘴角，正面朝向您。

注意：麥克風在收起時，不能使用。

## 完美貼合

### 調整耳機的貼合度有兩種方法

- 1 向上或向下滑動聽筒，改變整體高度。
- 2 更改一側或兩側的 **彈性頭帶 (1)** 位置，獲得所需的張力和彎曲度。

## 한국어

### 일반

#### 패키지 내용

Arctis Nova 7X 무선 헤드셋

5 폴 - 4 폴 3.5 mm 케이블(3.3ft/1m)

USB-C 멀티 플랫폼 Dongle

USB-C 암 - USB-A 수 Dongle 어댑터

USB-C - USB-A 충전 케이블(5ft/1.5m)

## 시스템 호환성

Xbox Series X|S, Xbox One, PC, PlayStation 5, PlayStation 4, 휴대전화, Nintendo Switch, Mac

## 소프트웨어

PC용 - STEELSERIES GG

Engine 및 Sonar 모듈을 사용해 SteelSeries GG 소프트웨어를 다운로드해 귀하의 경험을 사용자 지정하십시오. Sonar는 게이밍 사운드에 돌파구이며 모든 게임과 역량에 대한 100개 이상의 파라메트릭 사운드 프리셋을 제공해 여러분의 오디오를 완전히 사용자 지정하고 믹스할 수 있게 합니다.

**알림:** PC용 ChatMix는 Sonar를 다운로드해야 합니다.

**지금 다운로드** - [steelseries.com/gg](https://steelseries.com/gg)

콘솔과 모바일용 - ARCTIS COMPANION APP

iOS와 Android용 SteelSeries Arctis Companion App을 다운로드해 귀하 설정을 사용자 지정하고 각 게임에 잘 맞는 100개 이상의 추가 사운드 프리셋에 액세스하십시오.

## 제품 개요

### 헤드셋

- |                     |                   |
|---------------------|-------------------|
| 1 고무 헤드밴드*          | 8 전원 알리기 LED      |
| 2 Airweave 귀 쿠션*    | 9 블루투스 버튼         |
| 3 개폐식 ClearCast 마이크 | 10 블루투스 알리기 LED   |
| 4 마이크 음 소거 LED      | 11 3.5mm 유선 오디오 잭 |
| 5 볼륨 휠              | 12 마이크 음 소거 버튼    |
| 6 ChatMix 다이얼       | 13 USB-C 충전 잭     |
| 7 전원 버튼             |                   |

### USB-C 멀티 플랫폼 동글

- |                     |           |
|---------------------|-----------|
| 14 USB-C 멀티 플랫폼 동글* | 16 페어링 버튼 |
| 15 무선 모드 스위치        | 17 상태 LED |

### 부속품\*

- |                             |                        |
|-----------------------------|------------------------|
| 18 USB-C 암 - USB-A 수 동글 어댑터 | 20 5 폴 - 4 폴 3.5mm 케이블 |
| 19 USB-C - USB-A 충전 케이블     |                        |

\*[steelseries.com/gaming-accessories](https://steelseries.com/gaming-accessories)에서 부속품과 대체품을 찾으십시오.

## 설정

### XBOX 연결

동글의 **무선 모드 스위치 (15)**을(를) "Xbox"에 설정

Xbox

모든 BT 기기

### USB-C로 연결

동글의 **무선 모드 스위치 (15)**을(를) "USB"에 설정

PC, Android, Switch, Mac

모든 BT 기기

### USB-A로 연결

동글의 **무선 모드 스위치 (15)**을(를) "USB"에 설정

PC, PS5/PS4

모든 BT 기기

### PLAYSTATION 5 오디오 설정

PS5 설정 > 오디오 출력

헤드폰

모든 오디오로 출력

PS5 설정 > 오디오 출력 > 볼륨

최대로 헤드폰

설정

## 전원

### 전원 켜짐/꺼짐

전원 버튼 (7)을(를) 1초 동안 누르고 있어서 헤드셋의 전원을 켭니다/끽니다.

헤드셋의 전원이 켜져 있고 연결이 되어 있다면 동글의 상태 LED (17) 밝기도가 높아집니다.

### 충전

헤드셋을 충전하려면, 헤드셋의 USB-C 충전 잭 (13)에서 USB-C - USB-A 충전 케이블 (19)을(를) USB 전원에 연결합니다

전원 알림기 LED (8)의 색깔은 배터리의 남은 정도를 나타냅니다.

녹색	100-50%
노란색	49-15%
빨간색	14-5%
빨간색(빠르게 깜빡거림)	4-1%

### 페어링

알림: 헤드셋과 동글은 페어링 됩니다.

다시 페어해야 한다면:

- 1 USB-C 멀티 플랫폼 동글 (14)을(를) 귀하의 게임 기기에 연결합니다.
- 2 전원 알림기 LED (8)이(가) 빠르게 깜빡일 때까지 동글의 페어링 버튼 (16)을(를) 4초 동안 누르고 있으십시오.
- 3 헤드셋이 꺼지면 전원 알림기 LED (8)이(가) 빠르게 깜빡일까지 전원 버튼 (7)을(를) 4초간 누르고 있으십시오.
- 4 페어링이 성공적이면 소리가 나고 동글의 상태 LED (17)이(가) 켜진 상태로 있습니다.

## 블루투스

### 블루투스 전원

블루투스는 블루투스 버튼 (9)을(를) 1초간 누르고 있어서 2.4 G 무선으로 독립적으로 켜고 끌 수 있습니다.

### 페어링

블루투스가 꺼지면, 블루투스 버튼 (9)을(를) 4초간 누르고 있으십시오.

### 멀티미디어 컨트롤

음성 통화 받기/끄기 - 블루투스 버튼 (9)을(를) 한 번 누르기

음악 플레이/일시 정지 - 블루투스 버튼 (9)을(를) 한 번 누르기

트랙 스킵하기 - 블루투스 버튼 (9)을(를) 두 번 누르기

이전 트랙 - 블루투스 버튼 (9)을(를) 세 번 누르기

알림: 이 전원 버튼 (7)은(는) 같은 방법으로 멀티미디어 컨트롤에 사용될 수 있습니다.

## CHATMIX

PC의 ChatMix를 컨트롤하려면, 먼저 SteelSeries GG

소프트웨어를 설치하십시오: [steelseries.com/gg](https://steelseries.com/gg)

ChatMix 다이얼 (6) 게임과 챗 중간에 전체 볼륨이 있습니다. ChatMix 다이얼 (6)을(를) 첫 쪽으로 돌리면 게임 볼륨이 작아지고, 반대로 돌리면 볼륨이 커집니다.

## 마이크

### 안으로 집어넣을 수 있는 마이크

상자에서 꺼내면, 개폐식 ClearCast 마이크 (3)이(가) 접혀있습니다. 마이크를 사용하려면, 완전히 퍼질 때까지 헤드셋에서 마이크를 밀어내십시오.

### 위치

앞쪽이 귀하를 향하도록 해 입의 모서리에 개폐식 ClearCast 마이크 (3)을(를) 가까이 둡니다.

알림: 마이크는 접힌 상태로 사용해서는 안 됩니다.

## 완벽한 핏

### 헤드셋을 조정하는 두 가지 방법이 있습니다

- 1 전체 높이를 변경하기 위해 이어컵을 위, 아래로 밀니다.
- 2 원하는 당김과 유연성을 얻기 위해 한쪽 또는 양쪽으로 고무 헤드밴드 (1)의 위치를 변경합니다.



# REGULATORY

English



This declaration of conformity is issued under the sole responsibility of GN Hearing A/S. The following equipment complies with the directives: RoHS 2.0 (2015/863/EU), R.E.D (2014/53/EU), EMC Directive (2014/30/EU), LVD (2014/35/EU), EU Packaging and Packaging Waste Directive 94/62/EC, and the Regulation REACH (EC) 1907/2006 compliance programs issued by the Commission of the European Community.

The full text of the EU declaration of conformity is available at the following internet address: <https://support.steelseries.com/hc/en-us/categories/360001256111-Other-Stuff>

Operating Temperature: 0 to + 40 °C

## Frequency bands and Powers

- a Frequency band(s) in which the radio equipment operates: 2.400 - 2.4835 GHz
- b Maximum radio-frequency power transmitted in the frequency band(s) in which the radio equipment operates:
  - EIRP: GFSK: 5,63 dBm (Wireless Headset)
  - EIRP: 8DPSK: 5,58 dBm (Wireless Headset)
  - EIRP: GFSK: 5,03 dBm (Transceiver)
- c Firmware Version: V1.0



## Charge Care:

If product is charged with a USB cable, use only a suitable USB cable which is in good condition, and charge/power the product according to the instructions.

The power delivered by the charger shall be between min 0,25 Watts required by the radio equipment, and max 2,5 Watts in order to achieve the maximum charging speed.

## AUDIO PRODUCT WARNING!

PERMANENT HEARING LOSS MAY RESULT FROM LONG-TERM EXPOSURE TO SOUNDS AT HIGH VOLUMES. USE AS LOW A VOLUME AS POSSIBLE.



European Union: The product, battery, and accessories should not be disposed of as unsorted household waste. Please use the public collection system to return, recycle, or dispose of them in compliance with local regulations.

## Safety Guidelines

Please follow all important cautions listed below when using this product and battery pack to avoid damage or explosion hazards.

- 1 This product is for indoor use only and should be operated at temperatures between 0°C (32°F) and 40°C (104°F).
- 2 This product is a wireless computer input device using the 2.4 GHz frequency band and/or Bluetooth technology. It is designed to connect with compatible personal

computers, laptops, or workstations for general office, home, or entertainment use.

- 3 Please keep this product and battery pack away from fire and high-temperature heat sources.
- 4 This product must not be exposed to moisture, dripping, or splashing.
- 5 Do not continue using the battery if it is swollen or if any electrolyte is leaking.
- 6 Please replace the battery only with the same type specified by SteelSeries.

#### **Battery Warning:**

- Keep batteries out of reach of children.
- Do not swallow batteries. If swallowed, seek medical help immediately.
- Do not dispose of batteries in fire; they may explode or leak.
- Use only the specified battery type for this product.
- Dispose of used batteries according to local regulations.

**Read the safety instructions carefully and thoroughly. All cautions and warnings on the equipment or user's manual should be noted.**

**Keep this equipment away from humidity and high temperature.**

- Do not leave the equipment in an unconditioned environment with a storage temperature above 60°C (140°F) or below 0°C (32°F), which may damage the equipment.
- This unit should be operated under maximum ambient temperature of 40°C (104°F).
- To prevent explosion caused by improper battery replacement, use the same or equivalent type of battery recommended by the manufacturer only.
- Always keep the battery in a safe place.

**Caution: Do not continue using the battery if it is swollen.**

Rechargeable Li-ion Battery

Model: 653033PN3 1ICP7/31/33

Rated Capacity: 850mAh

Nominal Energy: 3.230Wh

Nominal Voltage: 3.8Vdc

Limited Charge Voltage: 4.35Vdc

Weight: 13.5g

The chemistry: [Lithium-ion]

The hazardous substances: [1,3-Propane sulfinolide]

Usable extinguishing agent: [Dry Power,CO2]

Critical raw material: [LiCoO<sub>2</sub>, Graphite, LiPF<sub>6</sub>/DMC/EMC/EC]

Chongqing VDL Electronics Co., Ltd.

Address: Building 1-4, Puli Industrial New Area, Zhaojia Street, Kaizhou District, Chongqing, China

Website: www.gdvdl.com

Caution: Applicable fire extinguishers; dry powder fire extinguishers carbon dioxide extinguishers;

Do not continue using the battery if it is swollen;

Made in China

#### **UK Declaration of Conformity**



Hereby, GN Hearing A/S declares that the following equipment, which is compliance with Electromagnetic Compatibility Regulations 2016, Electrical Equipment (Safety) Regulations 2016, Radio Equipment Regulations 2017 and The Restriction of the Use of Certain Hazardous Substances in Electrical and Electronic Equipment Regulations 2012 issued by the Department for Business, Energy & Industrial Strategy.

The full text of the UK declaration of conformity is available at the following internet address:  
<https://support.steelseries.com/hc/en-us/articles/9133795712013-UKCA-Declarations-of-Conformity>



### **Federal Communication Commission Interference Statement**

Supplier's Declaration of Conformity: 47 CFR § 2.1077 Compliance Information

This device complies with Part 15 of the FCC Rules. Operation is subject to the following two conditions:

- 1 This device may not cause harmful interference, and
- 2 this device must accept any interference received, including interference that may cause undesired operation.

This equipment has been tested and found to comply with the limits for a Class B digital device, pursuant to Part 15 of the FCC Rules. These limits are designed to provide reasonable protection against harmful interference in a residential installation. This equipment generates, uses and can radiate radio frequency energy and, if not installed and used in accordance with the instructions, may cause harmful interference to radio communications. However, there is no guarantee that interference will not occur in a particular installation. If this equipment does cause harmful interference to radio or television reception, which can be determined by turning the equipment off and on, the user is encouraged to try to correct the interference by one of the following measures:

- Reorient or relocate the receiving antenna.
- Increase the separation between the equipment and receiver.
- Connect the equipment into an outlet on a circuit different from that to which the receiver is connected.
- Consult the dealer or an experienced radio/TV technician for help.

### **FCC Caution:**

Any changes or modifications not expressly approved by the party responsible for compliance could void the user's authority to operate this equipment.

This transmitter must not be co-located or operating in conjunction with any other antenna or transmitter.

### **Radiation Exposure Statement:**

The device has been evaluated to meet general RF exposure requirement; the device can be used in portable exposure condition without restriction.

The portable device is designed to meet the requirements for exposure to radio waves established by the FCC. These requirements set a SAR limit of 0.21 w/kg (Headset) and 0.66 w/kg (Transceiver) averaged over one gram of tissue. The highest SAR value reported under this standard during product certification for use when properly worn on the body.

FCC ID: ZHK-HS31 (Wireless Headset)

FCC ID: ZHK-HS31TXX (Transceiver)

Product Name: Wireless Headset

Model No.: HS31

Rated: 5V  $\Rightarrow$  500mA

Product Name: Transceiver

Model No.: HS31TXX

Rated: 5V  $\Rightarrow$  100mA

Made in Vietnam

### **Industry Canada Statement:**

This device complies with Industry Canada license-exempt RSS standard(s). Operation is subject to the following two conditions:

- 1 this device may not cause interference, and
- 2 this device must accept any interference, including interference that may cause undesired operation of the device.

This Class B digital apparatus complies with Canadian ICES-003.

The County Code Selection feature is disabled for products marketed in the US/ Canada.

The appliance must not be exposed to splashes or drops of water and it should not be used as a support for any object filled with liquid, such as a vase.

The portable device is designed to meet the requirements for exposure to radio waves established by the ISED. These requirements set a SAR limit of 1.6w/kg (Headset) averaged over one gram of tissue. The highest SAR value reported under this standard is for use when properly worn on the body.



Malaysia Approval (SIRIM)



ACMA Compliance (Australia)

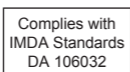

Singapore approval (IMDA)



R-NZ Compliance (New-Zealand)

Region	Contact information	
Asia	GN Audio Taiwan Ltd. 4F and 4F.-4, No. 186, Jian 1st Rd., Zhonghe Dist., New Taipei City 235, Taiwan	+886 2 8227 1999
Europe	GN Hearing A/S Lautrupbjerg 7, 2750 Ballerup Denmark	+45 25 58 20 25
USA	GN Hearing Care Corporation 656 W Randolph St., Suite 3E Chicago, IL 60661, USA	+1 312 258 9467

More information and support from [steelseries.com](http://steelseries.com)

## Français

Cette déclaration de conformité est émise sous la seule responsabilité de GN Hearing A/S. Les équipements suivants sont conformes aux directives : R.E.D (2014/53/UE) et aux programmes de conformité REACH (CE) 1907/2006 émis par la Commission de la Communauté européenne. Le texte intégral de la déclaration de conformité UE est disponible à l'adresse internet suivante : <https://support.steelseries.com/hc/en-us/categories/360001256111-Other-Stuff>

Température de fonctionnement: 0 + 40 °C

## Bandes de fréquences et puissances

- a Bande(s) de fréquence dans laquelle l'équipement radio fonctionne : 2,400 - 2,4835 GHz

- b Puissance maximale de radiofréquence transmise dans la ou les bandes de fréquence dans laquelle l'équipement radio fonctionne :
  - EIRP : GFSK : 5,63 dBm (Casque sans fil)
  - EIRP : 8DPSK : 5,58 dBm (Casque sans fil)
  - EIRP : GFSK : 5,03 dBm (Émetteur-récepteur)
- c Version du firmware : V1.0



Soins de charge : Si le produit est chargé avec un câble USB, utilisez uniquement un câble USB approprié en bon état et chargez/alimentez le produit selon les instructions. La puissance délivrée par le chargeur doit être comprise entre Min. 0,25W requis par l'équipement radio et Max.2,5 W pour atteindre la vitesse de charge maximale.

### AVERTISSEMENT PRODUIT AUDIO !

UNE PERTE AUDITIVE PERMANENTE PEUT ÊTRE CAUSÉE PAR UNE EXPOSITION À LONG TERME À DES SONS ET VOLUMES ÉLEVÉS. UTILISEZ UN VOLUME AUSSI FAIBLE QUE POSSIBLE. Mettez le.



Union européenne : Le produit, la batterie et les accessoires ne doivent pas être jetés comme des déchets ménagers non triés. Veuillez utiliser le système de collecte public pour les retourner, les recycler ou les éliminer conformément aux réglementations locales.

### Consignes de sécurité

Veuillez suivre toutes les précautions importantes énumérées ci-dessous lors de l'utilisation de ce produit et de ce bloc batterie afin d'éviter tout dommage ou risque d'explosion.

- 1 Ce produit est destiné uniquement à une utilisation en intérieur et doit être utilisé à des températures comprises entre 0°C (32°F) et 40°C (104°F).
- 2 Ce produit est un périphérique de saisie informatique sans fil utilisant la bande de fréquence 2,4 GHz et/ou la technologie Bluetooth. Il est conçu pour se connecter à des ordinateurs personnels, ordinateurs portables ou stations de travail compatibles pour une utilisation bureautique, domestique ou de divertissement générale.
- 3 Veuillez garder ce produit et ce bloc batterie à l'écart du feu et de toute source de chaleur à haute température.
- 4 Ce produit ne doit pas être exposé à l'humidité, à des gouttes ou à des éclaboussures.
- 5 N'utilisez pas la batterie si elle est gonflée ou si un électrolyte fuit.
- 6 Veuillez remplacer la batterie uniquement par le même type spécifié par SteelSeries.

Directives de sécurité concernant l'utilisation d'une batterie lithium-ion Le remplacement incorrect de la batterie peut provoquer un risque d'explosion. Si vous devez remplacer votre batterie, choisissez seulement une batterie de même type ou d'un type équivalent recommandé par le fabricant. Pour vous débarrasser de votre batterie usagée, veuillez suivre les instructions du fabricant.

Veuillez lire attentivement les instructions de sécurité et prendre en compte tous les avertissements et toutes les précautions

d'usage se trouvant sur l'appareil ou sur le mode d'emploi. Conservez cet appareil à l'abri de l'humidité et des températures élevées.

Posez l'appareil sur une surface stable avant de l'utiliser.

- Des températures dépassant les 60°C (140°F) ou inférieures à 0°C (32°F) car cela pourrait endommager l'appareil.
- En marche, l'appareil supporte une température ambiante maximum de 40°C (104°F).
- Pour éviter une explosion provoquée par un mauvais remplacement des piles, utilisez systématiquement des piles identiques ou de type équivalent, en suivant les recommandations du fabricant.
- Conservez toujours la batterie dans un endroit sûr.

#### Avertissement sur les batteries :

- Gardez les batteries hors de portée des enfants.
- Ne pas avaler les batteries. En cas d'ingestion, consultez immédiatement un médecin.
- Ne pas jeter les batteries au feu ; elles peuvent exploser ou fuir.
- Utilisez uniquement le type de batterie spécifié pour ce produit.
- Éliminez les batteries usagées conformément aux réglementations locales.

#### Mise en garde: Ne continuez pas à utiliser la batterie si elle est gonflée.



Points de collecte sur [www.quefairedemesdechets.fr](http://www.quefairedemesdechets.fr)

#### Déclaration d'Industrie Canada:

Le présent appareil est conforme aux CNR d'Industrie Canada

applicables aux appareils radio exempts de licence. L'exploitation est autorisée aux deux conditions suivantes:

- 1 l'appareil ne doit pas produire de brouillage, et
- 2 l'utilisateur de l'appareil doit accepter tout brouillage radioélectrique subi, même si le brouillage est susceptible d'en compromettre le fonctionnement.

Cet appareil numérique de la classe B est conforme à la norme NMB-003 du Canada.

Cet appareil et son antenne ne doivent pas être situés ou fonctionner en conjonction avec une autre antenne ou un autre émetteur, exception faites des radios intégrées qui ont été testées.

La fonction de sélection de l'indicatif du pays est désactivée pour les produits commercialisés aux États-Unis et au Canada.

L'appareil ne doit pas être exposé à des éclaboussures ou à des gouttes d'eau et il ne doit pas servir de support à un quelconque objet rempli de liquide, tel qu'un vase.

#### Déclaration d'exposition aux radiations:

L'appareil a été évalué pour répondre aux exigences générales d'exposition aux radiofréquences. L'appareil peut être utilisé en condition d'exposition portable sans restriction.

Cet équipement est conforme aux limites d'exposition aux rayonnements ISSED établies pour un environnement non contrôlé. L'utilisateur final doit suivre les instructions spécifiques pour satisfaire les normes. Cet émetteur ne doit pas être co-implanté ou fonctionner en conjonction avec toute autre antenne ou transmetteur.

L'appareil portable est conçu pour répondre aux exigences d'exposition aux ondes radio établies par l'ISDE. Ces exigences fixent une limite de DAS de 1.6w/kg (Casque sans fil) en moyenne sur

un gramme de tissu. La valeur de DAS la plus élevée signalée dans le cadre de cette norme lors de la certification du produit pour une utilisation lorsqu'il est correctement porté sur le corps.

IC: 9638A-HS31(Casque sans fil)

IC: 9638A-HS31TXX (Émetteur-récepteur)

## Deutsch

Diese Konformitätserklärung wird unter der alleinigen Verantwortung von GN Hearing A/S ausgestellt. Die folgenden Geräte entsprechen den Richtlinien: R.E.D (2014/53/EU) und den REACH (EG) 1907/2006-Konformitätsprogrammen, die von der Kommission der Europäischen Gemeinschaft herausgegeben wurden. Der vollständige Text der EU-Konformitätserklärung ist unter der folgenden Internetadresse verfügbar: <https://support.steelseries.com/hc/en-us/categories/360001256111-Other-Stuff>

Betriebstemperatur: 0 bis + 40 °C

## Frequenzbänder und Leistungen

- a Frequenzband(e), in dem das Funkgerät arbeitet: 2,400 - 2,4835 GHz
- b Maximale Hochfrequenzleistung, die im Frequenzband/d den Frequenzbändern, in denen das Funkgerät arbeitet, übertragen wird:
  - EIRP: GFSK: 5,63 dBm (Kabelloses Headset)
  - EIRP: 8DPSK: 5,58 dBm (Kabelloses Headset)
  - EIRP: GFSK: 5,03 dBm (Sender-Empfänger)
- c Firmware-Version: V1.0



Ladehinweis: Wenn das Produkt mit einem USB-Kabel aufgeladen wird, verwenden Sie nur ein geeignetes USB-Kabel in gutem Zustand und laden/versorgen Sie das Produkt gemäß den Anweisungen.

Die vom Ladegerät gelieferte Leistung muss zwischen Min. 0,25W, die vom Funkgerät benötigt wird, und Max.2,5 W liegen, um die maximale Ladegeschwindigkeit zu erreichen.

## AUDIO PRODUKTWARNUNG!

DAUERHAFT HOHE LAUTSTÄRKEN KÖNNEN ZU PERMANENTEM HÖRVERLUST FÜHREN. BESCHRÄNKEN SIE DAHER DIE LAUTSTÄRKE AUF EIN MINIMUM.



Europäische Union: Das Produkt, die Batterie und das Zubehör dürfen nicht als unsortierter Hausmüll entsorgt werden. Bitte verwenden Sie das öffentliche Sammelsystem, um sie gemäß den örtlichen Vorschriften zurückzugeben, zu recyceln oder zu entsorgen.

Falls Batterien oder Akkus vom falschen Typ eingesetzt werden, besteht Explosionsgefahr. Ersatz nur durch denselben oder einen vom Hersteller empfohlenen gleich-wertigen Typ. Entsorgung gebrauchter Batterien nach Angaben des Herstellers.

Lesen Sie die Sicherheitshinweise aufmerksam und gründlich durch. Halten Sie sich an sämtliche Hinweise in der Bedienungsanleitung oder am Produkt selbst.

Halten Sie das Gerät von Feuchtigkeit und hohen Temperaturen fern.

- Lagern und benutzen Sie das Gerät nicht an Stellen, an denen Temperaturen über 60°C (140°F) oder unter 0°C (32°F) herrschen - dadurch kann das Gerät beschädigt werden.

- Dieses Gerät sollte unter maximaler Umgebungstemperatur von 40°C (104°F) betrieben werden.
- Damit es nicht zu Explosionen durch ungeeignete Ersatz-Akkus kommt, verwenden Sie ausschließlich vom Hersteller empfohlene Akkus vom selben Typ.
- Lagern Sie Akkus grundsätzlich an einem sicheren Ort.

### Sicherheitsrichtlinien

Befolgen Sie alle nachfolgend aufgeführten wichtigen Vorsichtsmaßnahmen, wenn Sie dieses Produkt und den Akkupack verwenden, um Schäden oder Explosionsgefahr zu vermeiden.

- 1 Dieses Produkt ist nur für die Verwendung in Innenräumen bestimmt und darf nur bei Temperaturen zwischen 0°C (32°F) und 40°C (104°F) betrieben werden.
- 2 Dieses Produkt ist ein drahtloses Computereingabegerät, das das 2,4 GHz Frequenzband und/oder Bluetooth Technologie verwendet. Es ist dafür ausgelegt, eine Verbindung zu kompatiblen Personal Computern, Laptops oder Workstations für allgemeine Büro, Heim oder Unterhaltungszwecke herzustellen.
- 3 Halten Sie dieses Produkt und den Akkupack von Feuer und Wärmequellen mit hoher Temperatur fern.
- 4 Dieses Produkt darf keiner Feuchtigkeit, keinem Tropf oder Spritzwasser ausgesetzt werden.
- 5 Verwenden Sie die Batterie nicht weiter, wenn sie aufgebläht ist oder Elektrolyt austritt.
- 6 Bitte ersetzen Sie die Batterie nur durch denselben Typ, der von SteelSeries spezifiziert ist.

### Italiano

La presente dichiarazione di conformità è rilasciata sotto la sola responsabilità di GN Hearing A/S. Le seguenti apparecchiature sono conformi alle direttive: R.E.D (2014/53/UE) e ai programmi di conformità REACH (CE) 1907/2006 emessi dalla Commissione della Comunità Europea. Il testo completo della dichiarazione di conformità UE è disponibile al seguente indirizzo internet: <https://support.steelseries.com/hc/en-us/categories/360001256111-Other-Stuff>

Temperatura di funzionamento: 0 a + 40 °C

### Bande di frequenza e potenze

- a Banda(e) di frequenza in cui l'apparecchiatura radio opera: 2,400 - 2,4835 GHz
- b Potenza massima di radiofrequenza trasmessa nella/e banda/e di frequenza in cui l'apparecchiatura radio opera:
  - EIRP: GFSK: 5,63 dBm (Cuffia wireless)
  - EIRP: 8DPSK: 5,58 dBm (Cuffia wireless)
  - EIRP: GFSK: 5,03 dBm (Ricetrasmittitore)
- c Versione firmware: V1.0



Cura della carica: Se il prodotto viene caricato con un cavo USB, utilizzare solo un cavo USB adatto in buone condizioni e caricare/alimentare il prodotto secondo le istruzioni. La potenza erogata dal caricatore deve essere compresa tra Min. 0,25W richiesti dall'apparecchiatura radio e Max.2,5 W per raggiungere la velocità di carica massima.

### AVVERTENZA PER IL PRODOTTO AUDIO!

UN'ESPOSIZIONE PROLUNGATA A SUONI EMESSI A VOLUME ELEVATO PUÒ CAUSARE UNA PERDITA DI UDITO PERMANENTE. IMPOSTA IL VOLUME QUANTO PIÙ BASSO POSSIBILE.



Unione europea: Il prodotto, la batteria e gli accessori non devono essere smaltiti come rifiuti domestici non differenziati. Utilizzare il sistema di raccolta pubblico per restituirli, riciclarli o smaltirli in conformità con le normative locali.

Istruzioni di sicurezza per l'uso delle batterie al Litio C'è pericolo di esplosioni se la batteria è sostituita in modo scorretto. Sostituire solamente con lo stesso tipo di batteria o con tipo equivalente raccomandato dal produttore dell'attrezzatura. Smaltire le batterie usate osservando le istruzioni del produttore.

Leggere attentamente e completamente le istruzioni di sicurezza.

Deve essere presa nota di tutti gli avvisi e le avvertenze riportate nel manuale d'uso.

Tenere questa attrezzatura lontana dall'umidità e dalle alte temperature.

- Non lasciare l'attrezzatura in ambienti non condizionati con temperature di immagazzinamento superiori ai 60°C (140°F) o inferiori ai 0°C (32°F), perché si può danneggiare l'attrezzatura.
- L'unità deve essere fatta funzionare ad una temperatura d'ambiente massima di 40°C (104°F).
- Per prevenire l'esplosione provocata dalla scorretta sostituzione delle batterie, usare solo batterie dello stesso tipo o equivalenti a quelle raccomandate dal produttore.
- Conservare sempre le batterie in un luogo sicuro.

Questo imballaggio è composto da componenti separabili manualmente, si prega di riciclare separatamente.

Imballaggio esterno in carta:  Riciclo della carta - Si prega di seguire le normative municipali locali.

Sacchetto interno in plastica:  Riciclo della plastica - Si prega di seguire le normative municipali locali.

### Linee guida di sicurezza

Seguire tutte le importanti precauzioni elencate di seguito durante l'utilizzo di questo prodotto e del pacco batteria per evitare danni o rischi di esplosione.

- 1 Questo prodotto è destinato esclusivamente all'uso in ambienti interni e deve essere utilizzato a temperature comprese tra 0°C (32°F) e 40°C (104°F).
- 2 Questo prodotto è un dispositivo di input per computer senza fili che utilizza la banda di frequenza a 2,4 GHz e/o la tecnologia Bluetooth. È progettato per connettersi a personal computer, laptop o workstation compatibili per un utilizzo generico in ufficio, casa o intrattenimento.
- 3 Tenere questo prodotto e il pacco batteria lontano da fiamme libere e fonti di calore ad alta temperatura.
- 4 Questo prodotto non deve essere esposto a umidità, gocciolamenti o spruzzi.
- 5 Non continuare a utilizzare la batteria se è gonfia o se fuoriesce elettrolita.
- 6 Sostituire la batteria solo con lo stesso tipo specificato da SteelSeries.

### Español

Esta declaración de conformidad se emite bajo la exclusiva responsabilidad de GN Hearing A/S. El siguiente equipo cumple con las directivas: R.E.D (2014/53/UE) y los programas de conformidad REACH (CE) 1907/2006 emitidos por la Comisión de la Comunidad Europea. El texto completo de la declaración de conformidad de la UE está disponible en la siguiente dirección de Internet: <https://support.steelseries.com/hc/en-us/categories/360001256111-Other-Stuff>

Temperatura de funcionamiento: 0 a + 40 °C

## Bandas de frecuencia y potencias

- Banda(s) de frecuencia en la(s) que opera el equipo de radio: 2.400 - 2.4835 GHz
- Potencia máxima de radiofrecuencia transmitida en la(s) banda(s) de frecuencia en la(s) que opera el equipo de radio:
  - EIRP: GFSK: 5,63 dBm (Auricular inalámbrico)
  - EIRP: 8DPSK: 5,58 dBm (Auricular inalámbrico)
  - EIRP: GFSK: 5,03 dBm (Transceptor)
- Versión de firmware: V1.0



Cuidado de carga: Si el producto se carga con un cable USB, utilice solo un cable USB adecuado que esté en buenas condiciones y cargue/alimente el producto de acuerdo con las instrucciones. La potencia suministrada por el cargador debe estar entre Min. 0,25W requerida por el equipo de radio y Max.2,5 W para alcanzar la velocidad máxima de carga.

## ADVERTENCIA DE PRODUCTO DE AUDIO

LA EXPOSICIÓN PROLONGADA A SONIDOS A UN VOLUMEN ALTO PUEDE OCASIONAR PÉRDIDAS AUDITIVAS PERMANENTES. UTILICE UN VOLUMEN TAN BAJO COMO SEA POSIBLE.



Unión Europea: El producto, la batería y los accesorios no deben desecharse como residuos domésticos sin clasificar. Utilice el sistema de recolección pública para devolverlos, reciclarlos o desecharlos de acuerdo con las normativas locales.

Indicaciones de seguridad para el uso de baterías de litio Existe peligro de explosión si la batería se sustituye de forma incorrecta.

- Sustituya la batería únicamente por otra similar o de tipo equivalente recomendado por el fabricante. Descarte usar baterías usadas de acuerdo con las instrucciones del fabricante.
- Lea las instrucciones de seguridad detenida e íntegramente. Tenga en cuenta todas las precauciones y advertencias que figuran sobre el equipo y en el manual del usuario.

Mantenga este equipo alejado de lugares húmedos y sometidos a altas temperaturas.

- No deje el equipo en un entorno no acondicionado con una temperatura de almacenamiento superior a 60°C (140°F) o inferior a 0°C (32°F), pues el equipo podría dañarse.
- La unidad se debe utilizar en lugares donde la temperatura ambiente no supere los 40°C (104°F).
- Para evitar que la batería explote debido a un reemplazo incorrecto, utilice únicamente el mismo tipo de batería o uno equivalente recomendado por el fabricante.
- Conserve la batería en un lugar seguro.

## Instrucciones de seguridad

Siga todas las precauciones importantes que se indican a continuación al utilizar este producto y el paquete de baterías para evitar daños o riesgos de explosión.

- Este producto es solo para uso en interiores y debe funcionar a temperaturas entre

0°C (32°F) y 40°C (104°F).

- Este producto es un dispositivo de entrada de ordenador inalámbrico que utiliza la banda de frecuencia de 2,4 GHz y/o la tecnología Bluetooth. Está diseñado para conectarse a ordenadores personales, portátiles o estaciones de trabajo compatibles para un uso general de oficina, hogar o entretenimiento.
- Mantenga este producto y el paquete de baterías alejados del fuego y de fuentes de calor de alta temperatura.
- Este producto no debe exponerse a humedad, goteos ni salpicaduras.
- No siga utilizando la batería si está hinchada o si el electrolito se está filtrando.
- Sustituya la batería únicamente por el mismo tipo especificado por SteelSeries.

## Português

Esta declaração de conformidade é emitida sob a exclusiva responsabilidade da GN Hearing A/S. O seguinte equipamento cumpre as diretivas: R.E.D (2014/53/UE) e os programas de conformidade REACH (CE) 1907/2006 emitidos pela Comissão da Comunidade Europeia. O texto integral da declaração de conformidade da UE está disponível no seguinte endereço de Internet: <https://support.steelseries.com/hc/en-us/categories/360001256111-Other-Stuff>

Temperatura de funcionamento: 0 a + 40°C.

## Bandas de frequência e potências

- Banda(s) de frequência em que o equipamento de rádio opera: 2.400 - 2.4835 GHz
- Potência máxima de radiofrequência transmitida na banda(s) de frequência em que o equipamento de rádio opera:
  - EIRP: GFSK: 5,63 dBm (Fone de ouvido sem fio)
  - EIRP: 8DPSK: 5,58 dBm (Fone de ouvido sem fio)
  - EIRP: GFSK: 5,03 dBm (Transceptor)
- Versão do firmware: V1.0



Cuidados de carregamento: Se o produto for carregado com um cabo USB, utilize apenas um cabo USB adequado em boas condições e carregue/alimente o produto de acordo com as instruções. A potência fornecida pelo carregador deve estar entre o Min. 0,25W exigido pelo equipamento de rádio e o Max.2,5 W para atingir a velocidade máxima de carregamento.

## AVISO DE PRODUTO DE ÁUDIO!

A PERDA DE AUDIÇÃO PERMANENTE PODE SER O RESULTADO DE UMA EXPOSIÇÃO PROLONGADA AO SOM COM VOLUME ELEVADO. UTILIZE O VOLUME AO NÍVEL MAIS BAIXO POSSÍVEL.



União Europeia: O produto, a bateria e os acessórios não devem ser descartados como lixo doméstico não separado. Utilize o sistema de coleta pública para devolvê-los, reciclá-los ou descartá-los em conformidade com os regulamentos locais.

## Diretrizes de segurança

Siga todas as precauções importantes listadas abaixo ao usar este produto e o pack de bateria para evitar danos ou riscos de explosão.

- Este produto é destinado apenas ao uso em ambientes internos e deve ser operado em

temperaturas entre 0°C (32°F) e 40°C (104°F).

- Este produto é um dispositivo de entrada de computador sem fio que utiliza a faixa de frequência de 2,4 GHz e/ou a tecnologia Bluetooth. Ele foi projetado para se conectar a computadores pessoais, laptops ou estações de trabalho compatíveis para uso geral em escritório, residência ou entretenimento.
- Mantenha este produto e o pack de bateria afastados de fogo e de fontes de calor de alta temperatura.
- Este produto não deve ser exposto à umidade, gotejamento ou respingos.
- Não continue utilizando a bateria se ela estiver inchada ou se houver vazamento de eletrólito.
- Substitua a bateria apenas pelo mesmo tipo especificado pela SteelSeries.

## Nederlands

Deze conformiteitsverklaring wordt afgegeven onder de exclusieve verantwoordelijkheid van GN Hearing A/S. De volgende apparatuur voldoet aan de richtlijnen: R.E.D (2014/53/EU) en de REACH (EG) 1907/2006-conformiteitsprogramma's uitgegeven door de Commissie van de Europese Gemeenschap. De volledige tekst van de EU-conformiteitsverklaring is beschikbaar op het volgende internetadres: <https://support.steelseries.com/hc/en-us/categories/360001256111-Other-Stuff>  
Bedrijfstemperatuur: 0 tot +40 °C

## Frequentiebanden en vermogens

- Frequentieband(en) waarin de radioapparatuur werkt: 2.400 - 2.4835 GHz
- Maximaal radiofrequentievermogen uitgezonden in de frequentieband(en) waarin de radioapparatuur werkt:
  - EIRP: GFSK: 5,63 dBm (Draadloze headset)
  - EIRP: 8DPSK: 5,58 dBm (Draadloze headset)
  - EIRP: GFSK: 5,03 dBm (Zender-ontvanger)
- Firmwareversie: V1.0



Opladingszorg: Als het product wordt opgeladen met een USB-kabel, gebruik dan alleen een geschikte USB-kabel die in goede staat is en laad/voed het product op volgens de instructies. Het vermogen geleverd door de oplader moet tussen Min. 0,25W vereist door de radioapparatuur en Max.2,5 W liggen om de maximale oplaadsnelheid te bereiken.

## WAARSCHUWING AUDIOPRODUCT!

PERMANENT GEHOORSCHADE KAN HET GEVOLG ZIJN VAN LANGDURIGE BLOOTSTELLING AAN GELUIDEN OP HOGE VOLUMES. GEBRUIK EEN ZO LAAG MOGELIJK VOLUME.



Europese Unie: Het product, de batterij en accessoires mogen niet als ongesorteerd huishoudelijk afval worden weggegooid. Gebruik het openbare inzamelsysteem om ze terug te brengen, te recyclen of te verwijderen in overeenstemming met de lokale regelgeving.

## Veiligheidsrichtlijnen

Volg alle belangrijke voorzorgsmaatregelen hieronder op bij het gebruik van dit product en het batterijpakkett om schade of explosiegevaar te voorkomen.

- Dit product is uitsluitend bedoeld voor gebruik binnenshuis en mag alleen worden

gebruikt bij temperaturen tussen 0°C (32°F) en 40°C (104°F).

- 2 Dit product is een draadloos computerinvoerapparaat dat gebruikmaakt van de 2,4 GHz frequentieband en/of Bluetooth technologie. Het is ontworpen om verbinding te maken met compatibele personal computers, laptops of werkstations voor algemeen kantoor , thuis of entertainmentgebruik.
- 3 Houd dit product en het batterijpakkett uit de buurt van vuur en warmtebronnen met hoge temperatuur.
- 4 Dit product mag niet worden blootgesteld aan vocht, druppelend water of opspattend water.
- 5 Gebruik de batterij niet verder als deze is opgezwollen of als er elektrolyt lekt.
- 6 Vervang de batterij alleen door hetzelfde type dat door SteelSeries is gespecificeerd.

## Română

Această declarație de conformitate este emisă sub responsabilitatea exclusivă a GN Hearing A/S. Următoarele echipamente sunt conforme cu directivele: R.E.D (2014/53/UE) și programele de conformitate REACH (CE) 1907/2006 emise de Comisia Comunității Europene. Textul integral al declarației de conformitate UE este disponibil la următoarea adresă de internet: <https://support.steelseries.com/hc/en-us/categories/360001256111-Other-Stuff>

Temperatură de funcționare: 0 la +40 °C

## Benzi de frecvență și puteri

- a Banda(i) de frecvență în care funcționează echipamentul radio: 2.400 - 2.4835 GHz
- b Puterea maximă de radiofrecvență transmisă în banda(i) de frecvență în care funcționează echipamentul radio:
  - EIRP: GFSK: 5,63 dBm (Căști wireless)
  - EIRP: 8DPSK: 5,58 dBm (Căști wireless)
  - EIRP: GFSK: 5,03 dBm (Transceiver / emițător-receptor)
- c Versiune firmware: V1.0



Îngrijirea încărcării: Dacă produsul este încărcat cu un cablu USB, utilizați numai un cablu USB adecvat care este în stare bună și încărcați/alimentați produsul conform instrucțiunilor. Puterea furnizată de încărcător trebuie să fie între Min. 0,25W cerută de echipamentul radio și Max.2,5 W pentru a atinge viteza maximă de încărcare.

## AVERTISMENT AUDIO REFERITOR LA PRODUS!

SE POATE PRODUCE O PIERDERE PERMANENTĂ A AUZULUI DIN CAUZA EXPUNERII PE TERMEN LUNG LA SUNETE LA VOLUM RIDICAT. FOLOȘIȚI UN VOLUM SONOR CÂT MAI REDUS POSIBIL.



Uniunea Europeană: Produsul, bateria și accesoriile nu trebuie aruncate ca deșeuri menajere nesortate. Vă rugăm să utilizați sistemul public de colectare pentru a le returna, recicla sau elimina în conformitate cu reglementările locale.

## Instrucțiuni de siguranță

Respectați toate măsurile de precauție importante enumerate mai jos atunci când utilizați acest produs și acest acumulator, pentru a evita deteriorările sau riscul de explozie.

- 1 Acest produs este destinat exclusiv utilizării în interior și trebuie folosit la temperaturi cuprinse între 0°C (32°F) și 40°C (104°F).
- 2 Acest produs este un dispozitiv de intrare pentru computer, fără fir, care utilizează banda de frecvență de 2,4 GHz și/sau tehnologia Bluetooth. Este conceput pentru a se conecta la computere personale, laptopuri sau stații de lucru compatibile pentru utilizare generală la birou, acasă sau pentru divertisment.
- 3 Țineți acest produs și acumulatorul departe de foc și de surse de căldură cu temperatură ridicată.
- 4 Acest produs nu trebuie expus la umiditate, picurare sau stropire cu lichide.
- 5 Nu continuați să utilizați bateria dacă este umflată sau dacă se observă scurgeri de electrolit.
- 6 Înlocuiți bateria numai cu același tip specificat de SteelSeries.

## Suomi

Tämä CE-vaatimustenmukaisuusjulistus on laadittu GN Hearing A/S:n yksinomaisessa vastuussa. Seuraavat laitteet noudattavat direktiivejä: R.E.D (2014/53/EU) ja REACH (EY) 1907/2006 -vaatimustenmukaisuusohjelmia, jotka on julkaissut Euroopan yhteisön komissio. EU-vaatimustenmukaisuusjulistuksen koko teksti on saatavilla seuraavassa internet-osoitteessa: <https://support.steelseries.com/hc/en-us/categories/360001256111-Other-Stuff>

Käyttölämpötila: 0 - +40 °C

Taajuuskaistat ja tehot

- a Taajuuskaista(t), jolla radiolaitteet toimivat: 2.400 - 2.4835 GHz
- b Suurin radiotaajuusteho, joka lähetetään taajuuskaista(t)issa, jolla radiolaitteet toimivat:
  - EIRP: GFSK: 5,63 dBm (Langaton kuuloke)
  - EIRP: 8DPSK: 5,58 dBm (Langaton kuuloke)
  - EIRP: GFSK: 5,03 dBm (Lähetin-vastaanotin)
- c Firmware-versio: V1.0



Lataushuolto: Jos tuote ladataan USB-kaapelilla, käytä vain sopivaa USB-kaapelia, joka on hyvässä kunnossa, ja lataa/tuota tuote ohjeiden mukaisesti. Laturin toimittaman tehon on oltava vähintään 0,25 W, jonka radiolaitteet vaativat, ja enintään 2,5 W saavuttaakseen maksimaalisen latausnopeuden.

## ÄÄNITUOTTEITA KOSKEVA VAROITUS!

PITKÄAIKAINEN ALTISTUMINEN VOIMAKKAILLE ÄÄNILLE SAATTAA AIHEUTTAA PYSYVIÄ KUULOVAURIOITA. KÄYTÄ MAHDOLLISIMMAN MATALAA ÄÄNENVOIMAKKUUTTA.



Euroopan unioni: Tuotetta, akkua ja lisävarusteita ei saa hävittää lajittelemattomana sekajätteenä. Käytä julkista keräysjärjestelmää niiden palauttamiseen, kierrättämiseen tai hävittämiseen paikallisten määräysten mukaisesti.

## Turvaohjeet

Noudata alla lueteltuja tärkeitä varotoimia käyttäessäsi tätä tuotetta ja akkupakettia, jotta vältät vauriot ja räjähdysvaaran.

- 1 Tämä tuote on tarkoitettu vain sisäkäyttöön ja sitä tulee käyttää lämpötiloissa 0°C (32°F)–40°C (104°F).

- Tämä tuote on langaton tietokoneen syöttölaite, joka käyttää 2,4 GHz:n taajuusalueita ja/tai Bluetooth teknologiaa. Se on suunniteltu muodostamaan yhteys yhteensopiviin henkilökohtaisiin tietokoneisiin, kannettaviin tietokoneisiin tai työasemiin yleistä toimistoa, koti- tai viihdekäyttöä varten.
- Pitä tämä tuote ja akkupaketti poissa tulen ja korkeiden lämpötilojen lämmönlähteiden läheisyydestä.
- Tätä tuotetta ei saa altistaa kosteudelle, tippuvalle vedelle tai roiskeille.
- Älä jatka akun käyttöä, jos se on turvonnut tai jos siitä vuotaa elektrolyyttiä.
- Vaihda akku vain samaan tyyppiin, jonka SteelSeries on määrittänyt.

## Dansk

Denne overensstemmelseserklæring udstedes under GN Hearing A/S' fulde ansvar. Følgende udstyr overholder direktiverne: R.E.D (2014/53/EU) og REACH (EF) 1907/2006-overensstemmelsesprogrammer udstedt af Kommissionen for De Europæiske Fællesskaber. Den fulde tekst af EU-overensstemmelseserklæringen findes på følgende internetadresse: <https://support.steelseries.com/hc/en-us/categories/360001256111-Other-Stuff>  
Driftstemperatur: 0 til +40 °C

## Frekvensbånd og effekter

- Frekvensbånd(ene), hvor radioudstyret opererer: 2.400 - 2.4835 GHz
- Maksimal radiosendeeffekt i frekvensbånd(ene), hvor radioudstyret opererer:
  - EIRP: GFSK: 5,63 dBm (Trådløst headset)
  - EIRP: 8DPSK: 5,58 dBm (Trådløst headset)
  - EIRP: GFSK: 5,03 dBm (Sender-modtager)
- Firmware-version: V1.0



Opladningspleje: Hvis produktet oplades med et USB-kabel, skal du kun bruge et passende USB-kabel, der er i god stand, og oplade/forbinde produktet i henhold til instruktionerne. Effekten fra opladeren skal være mellem min. 0,25 W, som kræves af radioudstyret, og maks. 2,5 W for at opnå den maksimale opladningshastighed.

## ADVARSEL OM LYDPRODUKT!

PERMANENT TAB AF HØRELSE KAN KOMME AF LANGVARIG UDSÆTTELSE FOR HØJE LYDE. BENYT EN SÅ LAV LYDSTYRKE SOM MULIGT.



Den Europæiske Union: Produktet, batteriet og tilbehøret må ikke bortskaffes som usorteret husholdningsaffald. Brug det offentlige indsamlingssystem til at returnere, genanvende eller bortskaffe dem i overensstemmelse med lokale regler.

## Sikkerhedsvejledning

Følg alle vigtige forsigtighedsregler nedenfor, når du bruger dette produkt og batteripakke, for at undgå skader eller eksplosionsfare.

- Dette produkt er kun beregnet til indendørs brug og skal anvendes ved temperaturer mellem 0°C (32°F) og 40°C (104°F).
- Dette produkt er en trådløs computerinputenhed, der bruger 2,4 GHz frekvensbåndet og/eller Bluetooth teknologi. Det er designet til at blive tilsluttet compatible pc'er,

bærbare computere eller arbejdsstationer til almindelig kontor , hjemme eller underholdningsbrug.

- 3 Hold dette produkt og batteripakken væk fra åben ild og varmekilder med høj temperatur.
- 4 Dette produkt må ikke udsættes for fugt, dryppende vand eller stænk.
- 5 Fortsæt ikke med at bruge batteriet, hvis det er opsvulmet, eller hvis der lækker elektrolyt.
- 6 Udskift kun batteriet med samme type, som er angivet af SteelSeries.

## Svenska

Toto vyhlásenie o zhode je vydané pod výhradnou zodpovednosťou spoločnosti GN Hearing A/S. Nasledujúce zariadenie je v súlade s direktívami: R.E.D (2014/53/EÚ) a programami zhody REACH (ES) 1907/2006 vydanými Komisiou Európskych spoločenských štátov.

Úplné znenie vyhlásenia o zhode EÚ je k dispozícii na nasledujúcej internetovej adrese: <https://support.steelseries.com/hc/en-us/categories/360001256111-Other-Stuff>

Prevádzková teplota: 0 až +40 °C

## Frekvenčné pásma a výkony

- a Frekvenčné pásmo(pásma), v ktorom rádiové zariadenie pracuje: 2.400 - 2.4835 GHz
- b Maximálny vysokofrekvenčný výkon vysielaný vo frekvenčnom pásme(pásmach), v ktorom rádiové zariadenie pracuje:
  - EIRP: GFSK: 5,63 dBm (Trådlöst headset)
  - EIRP: 8DPSK: 5,58 dBm (Trådlöst headset)
  - EIRP: GFSK: 5,03 dBm (Sändare-mottagare)
- c Firmware-version: V1.0



Starostlivosť o nabíjanie: Ak je výrobok nabíjaný pomocou USB kábla, používajte len vhodný USB kábel, ktorý je v dobrom stave, a nabíjajte/napájajte výrobok podľa pokynov. Výkon dodávaný nabíjačkou musí byť medzi Min. 0,25W požadovaným rádiovým zariadením a Max.2,5 W, aby sa dosiahla maximálna rýchlosť nabíjania.

## VARNING LJUDPRODUKT!

PERMANENTA HÖRSELSKADOR KAN BLI FÖLJDEN AV LÅNGVARIG EXPONERING FÖR LJUD PÅ HÖG VOLYM. ANVÄND SÅ LÅG VOLYM SOM MÖJLIGT.



Europeiska unionen: Produkten, batteriet och tillbehören får inte kastas som osorterat hushållsavfall. Använd det offentliga insamlingssystemet för att returnera, återvinna eller kassera dem i enlighet med lokala föreskrifter.

## Säkerhetsanvisningar

Följ alla viktiga försiktighetsåtgärder nedan när du använder denna produkt och batteripaket för att undvika skador eller explosionsrisk.

- 1 Denna produkt är endast avsedd för inomhusbruk och ska användas vid temperaturer mellan 0°C (32°F) och 40°C (104°F).
- 2 Denna produkt är en trådlös inmatningsenhet för datorer som använder 2,4 GHz frekvensbandet och/eller Bluetooth teknik. Den är avsedd att anslutas till kompatibla persondatorer, bärbara datorer eller arbetsstationer för allmän kontors , hem eller

underhållningsanvändning.

- 3 Håll denna produkt och batteripaketet borta från öppen eld och värmekällor med hög temperatur.
- 4 Denna produkt får inte utsättas för fukt, droppande vatten eller stänk.
- 5 Fortsätt inte att använda batteriet om det är svullet eller om elektrolyt läcker ut.
- 6 Byt endast ut batteriet mot samma typ som anges av SteelSeries.

## Polski

Niniejsza deklaracja zgodności została wydana wyłącznie pod odpowiedzialnością GN Hearing A/S. Poniższy sprzęt jest zgodny z dyrektywami: R.E.D (2014/53/UE) oraz programami zgodności REACH (WE) 1907/2006 wydanymi przez Komisję Wspólnoty Europejskiej. Pełny tekst deklaracji zgodności UE jest dostępny pod następującym adresem internetowym: <https://support.steelseries.com/hc/en-us/categories/360001256111-Other-Stuff>

Temperatura pracy: od 0 do +40 °C

Pasma częstotliwości i moce

- a Pasma(a) częstotliwości, w którym działa urządzenie radiowe: 2.400 - 2.4835 GHz
- b Maksymalna moc częstotliwości radiowej emitowana w paśmie(ach) częstotliwości, w którym działa urządzenie radiowe:
  - EIRP: GFSK: 5,63 dBm (Bezprzewodowy zestaw słuchawkowy)
  - EIRP: 8DPSK: 5,58 dBm (Bezprzewodowy zestaw słuchawkowy)
  - EIRP: GFSK: 5,03 dBm (Nadajnik-odbiornik)
- c Wersja firmware: V1.0



Pielęgnacja ładowania: Jeśli produkt jest ładowany za pomocą kabla USB, należy używać tylko odpowiedniego kabla USB w dobrym stanie i ładować/zasilac produkt zgodnie z instrukcjami. Moc dostarczana przez ładowarkę powinna wynosić od Min. 0,25W wymagane przez urządzenie radiowe do Max.2,5 W, aby osiągnąć maksymalną prędkość ładowania.

## OSTRZEŻENIE DOTYCZĄCE PRODUKTU AUDIO!

DŁUGOTRWAŁA EKSPOZYCJA NA DŹWIĘK O WYSOKIM NATĘŻENIU MOŻE SPOWODOWAĆ TRWAŁĄ UTRATĘ SŁUCHU. NALEŻY SŁUCHAĆ PRZY MOŻLIWIE NAJNIŻSZEJ GŁOŚNOŚCI.



Unia Europejska: Produkt, bateria i akcesoria nie powinny być wyrzucane jako niesortowane odpady komunalne. Proszę użyć publicznego systemu zbiórki, aby je zwrócić, podać recyklingowi lub usunąć zgodnie z lokalnymi przepisami.

## Wytyczne dotyczące bezpieczeństwa

Podczas korzystania z tego produktu i pakietu baterii należy przestrzegać wszystkich ważnych środków ostrożności wymienionych poniżej, aby uniknąć uszkodzeń lub ryzyka wybuchu.

- 1 Produkt ten jest przeznaczony wyłącznie do użytku wewnątrz pomieszczeń i powinien być używany w temperaturach od 0°C (32°F) do 40°C (104°F).
- 2 Produkt ten jest bezprzewodowym urządzeniem wejściowym do komputera, wykorzystującym pasmo częstotliwości 2,4 GHz i/lub technologię Bluetooth. Jest przeznaczony do łączenia się z kompatybilnymi komputerami osobistymi, laptopami lub stacjami roboczymi do ogólnych zastosowań biurowych, domowych lub rozrywkowych.
- 3 Trzymaj ten produkt i pakiet baterii z dala od ognia i źródeł wysokiej temperatury.

- 4 Того продукта не należy narażać на działanie wilgoci, kapiącej wody ani rozprysków.
- 5 Nie używaj dalej baterii, jeśli jest spuchnięta lub jeśli wycieka elektrolit.
- 6 Wymieniaj baterię wyłącznie na ten sam typ określony przez SteelSeries.

## Български

Тази декларация за съответствие се издава под единствена отговорност на GN Hearing A/S. Следното оборудване е в съответствие с директивите: R.E.D (2014/53/EC) и програмите за съответствие REACH (EO) 1907/2006, издадени от Комисията на Европейската общност. Пълният текст на декларацията за съответствие на ЕС е достъпен на следния интернет адрес: <https://support.steelseries.com/hc/en-us/categories/360001256111-Other-Stuff>

Работна температура: от 0 до +40 °C

### Честотни ленти и мощности

- Честотна лента(и), в която работи радиото: 2.400 - 2.4835 GHz
- Максимална радиочестотна мощност, излъчвана в честотната лента(и), в която работи радиото:
  - EIRP: GFSK: 5,63 dBm (Безжична слушалка)
  - EIRP: 8DPSK: 5,58 dBm (Безжична слушалка)
  - EIRP: GFSK: 5,03 dBm (Приемопредавател)
- Версия на фърмуера: V1.0



Грижа при зареждане: Ако продуктът се зарежда с USB кабел, използвайте само подходящ USB кабел, който е в добро състояние, и зареждайте/захранвайте продукта според инструкциите. Мощността, доставена от зарядното устройство, трябва да бъде между мин. 0.25 вата, изисквани от радиото, и макс. 2,5 вата, за да се постигне максимална скорост на зареждане.

### ПРЕДУПРЕЖДЕНИЕ ЗА АУДИО ПРОДУКТ!

ПОСТОЯННА ЗАГУБА НА СЛУХА МОЖЕ ДА ВЪЗНИКНЕ ПРИ ПОСТОЯНИТЕЛНО ИЗЛАГАНЕ НА ЗВУЦИ С ВИСОКИ НИВА. ИЗПОЛЗВАЙТЕ ВЪЗМОЖНО НАЙ-НИСКОТО НИВО НА ЗВУКА.



Европейски съюз: Продуктът, батерията и аксесоарите не трябва да се изхвърлят като несортирани битови отпадъци. Моля, използвайте системата за обществено събиране, за да ги върнете, рециклирате или изхвърлите в съответствие с местните разпоредби.

### Насоки за безопасност

Следвайте всички важни предпазни мерки, изброени по-долу, когато използвате този продукт и батерийния пакет, за да избегнете повреди или опасност от експлозия.

- 1 Този продукт е предназначен само за употреба на закрито и трябва да се използва при температури между 0°C (32°F) и 40°C (104°F).
- 2 Този продукт е безжично входно устройство за компютър, което използва честотната лента 2,4 GHz и/или Bluetooth технология. Проектиран е да се свързва с съвместими персонални компютри, лаптопи или работни станции за обща офисна, домашна или развлекателна употреба.
- 3 Дръжте този продукт и батерийния пакет далеч от открит пламък и източници на висока температура.

- 4 Tози продукт не трябва да бъде излаган на влага, капеща или пръскаща течност.
- 5 Не продължавайте да използвате батерията, ако е подута или ако изтича електролит.
- 6 Подменяйте батерията само с същия тип, посочен от SteelSeries.

## Ceština

Toto prohlášení o shodě je vydáno výhradně na odpovědnost společnosti GN Hearing A/S. Následující zařízení splňuje směrnice: RoHS 2.0 (2015/863/EU), R.E.D (2014/53/EU), směrnice EMC (2014/30/EU), LVD (2014/35/EU), směrnice EU o obalech a obalových odpadech 94/62/ES a programy shody REACH (ES) 1907/2006 vydané Evropskou komisí.

Úplné znění prohlášení o shodě EU je k dispozici na následující internetové adrese: <https://support.steelseries.com/hc/en-us/categories/360001256111-Other-Stuff>

Provozní teplota: 0 až +40 °C

## Frekvenční pásma a výkony

- a Frekvenční pásmo, ve kterém rádiové zařízení pracuje: 2,400 - 2,4835 GHz
- b Maximální vysokofrekvenční výkon vysílaný ve frekvenčním pásmu:
  - EIRP: GFSK: 5,63 dBm (Bezdrátová sluchátka)
  - EIRP: 8DPSK: 5,58 dBm (Bezdrátová sluchátka)
  - EIRP: GFSK: 5,03 dBm (Vysílač-přijímač)
- c Verze firmwaru: V1.0



Péče o nabíjení: Pokud je výrobek nabíjen pomocí USB kabelu, používejte pouze vhodný USB kabel, který je v dobrém stavu, a nabíjejte/napájejte výrobek podle pokynů. Výkon dodávaný nabíječkou musí být mezi Min. 0,25W požadovaných rádiovým zařízením a Max.2,5 W, aby bylo dosaženo maximální rychlosti nabíjení.

## UPOZORNĚNÍ NA AUDIO PRODUKT!

TRVALÁ ZTRÁTA SLUCHU MŮŽE BÝT ZPŮSOBENA DLOUHODOBÝM VYSTAVENÍM ZVUKŮM PŘI VYSOKÝCH HLASITOSTECH. POUŽÍVEJTE CO NEJNIŽŠÍ HLASITOST.



Evropská unie: Výrobek, baterie a příslušenství nesmí být likvidovány jako netříděný komunální odpad. Použijte veřejný sběrný systém k jejich vrácení, recyklaci nebo likvidaci v souladu s místními předpisy.

## Bezpečnostní pokyny

Při používání tohoto výrobku a bateriového modulu dodržujte všechny důležité bezpečnostní pokyny uvedené níže, abyste předešli poškození nebo riziku výbuchu.

- 1 Tento výrobek je určen pouze pro použití v interiéru a měl by být používán při teplotách mezi 0°C (32°F) a 40°C (104°F).
- 2 Tento výrobek je bezdrátové vstupní zařízení k počítači využívající frekvenční pásmo 2,4 GHz a/nebo technologii Bluetooth. Je navržen pro připojení ke kompatibilním osobním počítačům, notebookům nebo pracovním stanicím pro běžné kancelářské, domácí nebo zábavní použití.
- 3 Uchovávejte tento výrobek a bateriový modul mimo dosah ohně a zdrojů vysoké teploty.

- 4 Tento výrobek nesmí být vystaven vlhkosti, kapející nebo stříkající vodě.
- 5 Nepokračujte v používání baterie, pokud je nafouknutá nebo pokud z ní uniká elektrolyt.
- 6 Baterii vyměňte pouze za stejný typ, který je specifikován společností SteelSeries.

## Eesti keel

See vastavusdeklaratsioon on välja antud GN Hearing A/S ainuvastutusel. Järgmised seadmed vastavad direktiividele: R.E.D (2014/53/EU) ja REACH (EÜ) 1907/2006 vastavusprogrammid, mille on välja andnud Euroopa Ühenduse Komisjon. EL vastavusdeklaratsiooni täielik tekst on saadaval järgmisel internetiaadressil: <https://support.steelseries.com/hc/en-us/categories/360001256111-Other-Stuff>

Töötemperatuur: 0 kuni +40 °C

## Sagedusribad ja võimsused

- a Sagedusriba(d), milles raadioseade töötab: 2.400 - 2.4835 GHz
- b Maksimaalne raadiosagedusvõimsus, mida edastatakse sagedusriba(d)es, milles raadioseade töötab:
  - EIRP: GFSK: 5,63 dBm (Juhtmevabad kõrvaklapid)
  - EIRP: 8DPSK: 5,58 dBm (Juhtmevabad kõrvaklapid)
  - EIRP: GFSK: 5,03 dBm (Saatja-vastuvõtja)
- c Püsivara versioon: V1.0



Laadimishooldus: Kui toodet laaditakse USB-kaabli abil, kasutage ainult sobivat USB-kaablit, mis on heas korras, ja laadige/toidetud toodet vastavalt juhistele. Laadija poolt tarnitav võimsus peab olema vahemikus Min. 0,25W, mida nõuab raadioseade, ja Max.2,5 W, et saavutada maksimaalne laadimiskiirus.



Euroopa Liit: Toodet, akut ja tarvikuid ei tohi visata sorteerimata olmejäätmetena. Kasutage nende tagastamiseks, ringlussevõtuks või kõrvaldamiseks kohalike eeskirjadega kooskõlas olevat avalikku kogumissüsteemi.

## HELI TOOTE HOIATUS!

PÜSIV KÕRVA KAHJUSTUS VÕIB TEKKIDA PIKAAJALISE KOKKUPUUTE TULEMUSENA KÕRGE HELITUKEGA. KASUTAGE VÕIMALIKULT MADALAT HELITUKE.

## Ohutusjuhised

Järgige selle toote ja akupaki kasutamisel allpool loetletud olulisi ettevaatusabinõusid, et vältida kahjustusi või plahvatusohtu.

- 1 See toode on mõeldud ainult siseruumides kasutamiseks ja seda tuleks kasutada temperatuuril 0°C (32°F) kuni 40°C (104°F).
- 2 See toode on juhtmevaba arvuti sisendseade, mis kasutab 2,4 GHz sagedusalga ja/või Bluetooth tehnoloogiat. See on loodud ühenduse loomiseks ühilduvate personaalarvutite, sülearvutite või tööjaamadega üldiseks kontori, kodu või meelelahutusotstarbeks.
- 3 Hoidke seda toodet ja akupakki eemal tules ja kõrge temperatuuriga soojusallikatest.
- 4 Seda toodet ei tohi kokku viia niiskuse, tilkuvaga või pritsiva vedelikuga.
- 5 Ärge jätkake aku kasutamist, kui see on paistes või kui elektrolyüt lekib.
- 6 Asendage aku ainult sama tüüpi akuga, mille on määranud SteelSeries.

## Ελληνικά

Αυτή η δήλωση συμμόρφωσης εκδίδεται υπό την αποκλειστική ευθύνη της GN Hearing A/S. Ο εξοπλισμός που ακολουθεί συμμορφώνεται με τις οδηγίες: R.E.D (2014/53/EE) και τα προγράμματα συμμόρφωσης REACH (ΕΚ) 1907/2006 που εκδόθηκαν από την Επιτροπή της Ευρωπαϊκής Κοινότητας. Το πλήρες κείμενο της δήλωσης συμμόρφωσης της ΕΕ είναι διαθέσιμο στην ακόλουθη διεύθυνση διαδικτύου: <https://support.steelseries.com/hc/en-us/categories/360001256111-Other-Stuff>

Θερμοκρασία λειτουργίας: 0 έως +40 °C

### Ζώνες συχνότητων και ισχύς

- Ζώνη(ες) συχνότητων στην οποία(ες) λειτουργεί ο ραδιοεξοπλισμός: 2.400 - 2.4835 GHz
- Μέγιστη ισχύς ραδιοσυχνότητων που εκπέμπεται στη(ς) ζώνη(ες) συχνότητων στην οποία(ες) λειτουργεί ο ραδιοεξοπλισμός:
  - EIRP: GFSK: 5,63 dBm (Ασύρματα ακουστικά)
  - EIRP: 8DPSK: 5,58 dBm (Ασύρματα ακουστικά)
  - EIRP: GFSK: 5,03 dBm (Πομποδέκτης)
- Έκδοση υλικολογισμικού: V1.0



Φροντίδα φόρτισης: Εάν το προϊόν φορτίζεται με καλώδιο USB, χρησιμοποιήστε μόνο κατάλληλο καλώδιο USB που βρίσκεται σε καλή κατάσταση και φορτίστε/τροφοδοτήστε το προϊόν σύμφωνα με τις οδηγίες. Η ισχύς που παρέχεται από το φορτιστή πρέπει να είναι μεταξύ ελάχ. 0.25 W που απαιτείται από τον ραδιοεξοπλισμό και μέγ. 2,5 W για να επιτευχθεί η μέγιστη ταχύτητα φόρτισης.



Ευρωπαϊκή Ένωση: Το προϊόν, η μπαταρία και τα αξεσουάρ δεν πρέπει να απορρίπτονται ως μη διαχωρισμένα οικιακά απορρίμματα. Χρησιμοποιήστε το δημόσιο σύστημα συλλογής για να τα επιστρέψετε, ανακυκλώσετε ή απορρίψετε σύμφωνα με τους τοπικούς κανονισμούς.

### ΠΡΟΕΙΔΟΠΟΙΗΣΗ ΓΙΑ ΠΡΟΪΟΝΤΑ ΗΧΟΥ!

Η ΜΟΝΙΜΗ ΑΠΩΛΕΙΑ ΑΚΟΗΣ ΜΠΟΡΕΙ ΝΑ ΠΡΟΚΛΗΘΕΙ ΑΠΟ ΜΑΚΡΟΧΡΟΝΙΑ ΕΚΘΕΣΗ ΣΕ ΗΧΟΥΣ ΣΕ ΥΨΗΛΕΣ ΕΝΤΑΣΕΙΣ. ΧΡΗΣΙΜΟΠΟΙΗΣΤΕ ΤΗΝ ΕΝΤΑΣΗ ΣΤΟ ΧΑΜΗΛΟΤΕΡΟ ΔΥΝΑΤΟ ΕΠΙΠΕΔΟ.

### Οδηγίες ασφαλείας

Ακολουθείτε όλες τις σημαντικές προφυλάξεις που αναφέρονται παρακάτω κατά τη χρήση αυτού του προϊόντος και του πακέτου μπαταρίας, ώστε να αποφύγετε ζημιές ή κίνδυνο έκρηξης.

- Το προϊόν αυτό προορίζεται μόνο για χρήση σε εσωτερικούς χώρους και πρέπει να λειτουργεί σε θερμοκρασίες μεταξύ 0°C (32°F) και 40°C (104°F).
- Το προϊόν αυτό είναι ασύρματη συσκευή εισόδου υπολογιστή που χρησιμοποιεί τη ζώνη συχνότητων 2,4 GHz και/ή τεχνολογία Bluetooth. Έχει σχεδιαστεί για να συνδέεται με συμβατούς προσωπικούς υπολογιστές, φορητούς υπολογιστές ή σταθμούς εργασίας για γενική χρήση σε γραφείο, σπίτι ή για ψυχαγωγία.
- Κρατήστε το προϊόν αυτό και το πακέτο μπαταρίας μακριά από φλόγες και πηγές θερμότητας υψηλής θερμοκρασίας.
- Το προϊόν αυτό δεν πρέπει να εκτίθεται σε υγρασία, στάξιμο ή πιτσίλισμα υγρών.

- Μην συνεχίσετε να χρησιμοποιείτε την μπαταρία εάν είναι διογκωμένη ή εάν διαρρέει ηλεκτρολύτη.
- Αντικαταστήστε την μπαταρία μόνο με τον ίδιο τύπο που έχει καθοριστεί από τη SteelSeries.

## Magyar

Ez a megfelelőségi nyilatkozat kizárólagos felelősségre van kibocsátva a GN Hearing A/S részéről. A következő berendezés megfelel az irányelveknek: R.E.D (2014/53/EU) és a REACH (EK) 1907/2006 megfelelőségi programoknak, amelyeket az Európai Közösség Bizottsága adott ki. Az EU megfelelőségi nyilatkozat teljes szövege elérhető a következő internetes címen: <https://support.steelseries.com/hc/en-us/categories/360001256111-Other-Stuff>

Működési hőmérséklet: 0-tól +40 °C-ig

## Frekvenciasávok és teljesítmények

- Frekvenciasáv(ok), amelyen a rádióberendezés működik: 2.400 - 2.4835 GHz
- Maximális rádiófrekvenciás teljesítmény, amelyet a frekvenciasáv(ok)ban sugároz, amelyen a rádióberendezés működik:
  - EIRP: GFSK: 5,63 dBm (Vezeték nélküli fejhallgató)
  - EIRP: 8DPSK: 5,58 dBm (Vezeték nélküli fejhallgató)
  - EIRP: GFSK: 5,03 dBm (Adó-vevő)
- Firmware verzió: V1.0



Töltési gondozás: Ha a termék USB-kábellel van feltöltve, csak megfelelő, jó állapotban lévő USB-kábelt használjon, és töltsé/táplálja a terméket az utasításoknak megfelelően. A töltő által szolgáltatott teljesítménynek a Min. 0,25W között kell lennie, amelyet a rádióberendezés igényel, és Max.2,5 W, hogy elérje a maximális töltési sebességet.



Unjoni Ewropea: Il-prodott, il-batterija u l-aċċessorji m'għandhomx jintremew bħala skart domestiku mhux ordinar. Jekk jogħġbok uża s-sistema ta' ġbir pubblika biex tirritorna, tirriċikla jew tarmi skont ir-regolamenti lokali.

## HANGTERMÉK FIGYELMEZTETÉS!

A TARTÓS HALLÁSKÁROSODÁS A HANGOS HANGOKNAK VALÓ HOSSZÚ TÁVÚ KITEVÉS EREDMÉNYE LEHET. HASZNÁLJON A LEHETŐ LEGALACSONYABB HANGERŐT.

## Biztonsági útmutató

Az alábbi fontos óvintézkedéseket tartsa be a termék és az akkumulátorcsomag használatakor, hogy elkerülje a károsodást vagy a robbanásveszélyt.

- Ez a termék kizárólag beltéri használatra készült, és 0°C (32°F)–40°C (104°F) közötti hőmérsékleten használható.
- Ez a termék egy vezeték nélküli számítógépes beviteli eszköz, amely a 2,4 GHz-es frekvenciasávot és/vagy a Bluetooth technológiát használja. Úgy tervezték, hogy kompatibilis személyi számítógépekhez, laptopokhoz vagy munkaadásokhoz csatlakozzon általános irodai, otthoni vagy szórakozási célokra.
- Tartsa ezt a terméket és az akkumulátorcsomagot távol a nyílt lángtól és a magas hőmérsékletű hőforrásoktól.
- A terméket nem szabad nedvességnek, csöpögő vagy fröccsenő folyadéknak kitenni.

- 5 Ne használja tovább az akkumulátort, ha az felpúposodott, vagy ha elektrolit szivárog belőle.
- 6 Az akkumulátort csak a SteelSeries által megadott azonos típusra cserélje.

## Latviešu Valoda

Šis atitikties deklaravimas išduotas vien tik GN Hearing A/S atsakomybe. Ši įranga atitinka direktyvas: R.E.D (2014/53/ES) ir REACH (EB) 1907/2006 atitikties programos, išleistas Europos Bendrijos Komisijos. Visas ES atitikties deklaravimo tekstas prieinamas šiuo interneto adresu: <https://support.steelseries.com/hc/en-us/categories/360001256111-Other-Stuff>

Darbo temperatūra: nuo 0 iki +40 °C

Dažnių juostos ir galios

- a Dažnių juosta(os), kurioje veikia radijo įranga: 2.400 - 2.4835 GHz
- b Didžiausia radijo dažnio galia, skleidžiama dažnių juostoje(ose), kurioje veikia radijo įranga:
  - EIRP: GFSK: 5,63 dBm (Bezvadų austiņas)
  - EIRP: 8DPSK: 5,58 dBm (Bezvadų austiņas)
  - EIRP: GFSK: 5,03 dBm (Raidītājs-uztvērējs)
- c Programaparaturās versija: V1.0



Įkrovos priežiūra: Jei gaminys įkraunamas USB kabeliu, naudokite tik tinkamą USB kabelį, esantį geros būklės, ir įkraukite/maitinkite gaminį pagal instrukcijas. Įkroviklio tiekiamą galią turi būti tarp Min. 0,25W, kurios reikalauja radijo įranga, ir Max.2,5 W, kad būtų pasiektas maksimalus įkrovimo greitis.



Eiropas Savienība: Produktu, akumulatoru un piederumus nedrīkst izmest kā nešķirotus sadzīves atkritumus. Lūdzu, izmantojiet sabiedrisko savākšanas sistēmu, lai tos atgrieztu, pārstrādātu vai utilizētu saskaņā ar vietējiem noteikumiem.

## BRĪDINĀJUMS PAR AUDIO PRODUKTU!

ILGLAICĪGA PAKĻAUŠANA SKAŅĀM AR AUGSTU SKAĻUMU VAR IZRAISĪT PASTĀVĪGU DZIRDĒS ZUDUMU. IZMANTOJIET PĒC IESPĒJAS ZEMU SKAĻUMU.

## Drošības norādījumi

Lai izvairītos no bojājumiem vai sprādziena riska, lietojot šo izstrādājumu un akumulatora bloku, ievērojiet tālāk uzskaitītos svarīgos piesardzības pasākumus.

- 1 Šis izstrādājums paredzēts tikai lietošanai telpās, un to drīkst izmantot temperatūrā no 0°C (32°F) līdz 40°C (104°F).
- 2 Šis izstrādājums ir bezvadu datorpeles/tastatūras ievades ierīce, kas izmanto 2,4 GHz frekvenču joslu un/vai Bluetooth tehnoloģiju. Tā ir paredzēta savienojumam ar saderīgiem personālajiem datoriem, klēpjdatoriem vai darba stacijām vispārējai biroja, mājas vai izklaides lietošanai.
- 3 Turiet šo izstrādājumu un akumulatora bloku tālāk no uguns un augstas temperatūras siltuma avotiem.
- 4 Šo izstrādājumu nedrīkst pakļaut mitrumam, pilnējošam vai šļakstošam šķidrumsam.
- 5 Neturpiniet lietot akumulatoru, ja tas ir uzpūties vai ja no tā izplūst elektrolīts.
- 6 Akumulatoru nomainiet tikai pret tādu pašu tipu, ko norādījis SteelSeries.

## Malti

Din id-dikjarazzjoni ta' konformità hija mahruġa taht ir-responsabbiltà waħdija ta' GN Hearing A/S. L-apparat li ġej jikkonforma mad-direttivi: R.E.D (2014/53/UE), u l-programmi ta' konformità REACH (KE) 1907/2006 mahruġa mill-Kummissjoni tal-Komunità Ewropea. It-test kollu tad-dikjarazzjoni ta' konformità tal-UE huwa disponibbli f'dan l-indirizz tal-internet: <https://support.steelseries.com/hc/en-us/categories/360001256111-Other-Stuff>

Temperatura ta' taħriġ: 0 sa +40 °C

## Frekwenzi u poteri

- a Banda(t) tal-frekwenzi li fih(a) topera l-apparat tar-radju: 2.400 - 2.4835 GHz
- b L-ogħla qawwa tar-radju li tinxtered fil-band(t) tal-frekwenzi li fih(a) topera l-apparat tar-radju:
  - EIRP: GFSK: 5,63 dBm (Headset bla fili)
  - EIRP: 8DPSK: 5,58 dBm (Headset bla fili)
  - EIRP: GFSK: 5,03 dBm (Trasceiver)
- c Verżjoni tal-firmware: V1.0



Kura tal-hruġ: Jekk il-prodott jiġi mħarreg b'kejbil USB, uża biss kejbil USB adattat li jkun f'kundizzjoni tajba, u ħarreg/ittajja l-prodott skont l-istruzzjonijiet. Il-qawwa pprovduta mill-ħarreg għandha tkun bejn il-Min. 0,25W meħtieġa mill-apparat tar-radju, u l-Max.2,5 W biex tintlaħaq il-velocità massima ta' hruġ.



Unjoni Ewropea: Il-prodott, il-batterija u l-aċċessorji m'għandhomx jintremew bħala skart domestiku mhux ordinar. Jekk jogħġbok uża s-sistema ta' ġbir pubblika biex tirritorna, tirricikla jew tarmi skont ir-regolamenti lokali.

## TWISSIJA DWAR IL-PRODOTT TAL-AWDJO!

IT-TELF PERMANENTI TAS-SMIGH JISTA' JIRRIŻULTA MINN ESPOSIZZJONI FIT-TUL GHALL-HSEJJES F'VOLUMI GHOLJIN. UŻA VOLUM BAXX KEMM JISTA' JIĠI.

## Linji gwida tas sigurtà

Segwi l prekawzjonijiet importanti elenkati hawn taht meta tuża dan il prodott u l pakkett tal batterija biex tevita hsara jew periklu ta' splużjoni.

- 1 Dan il prodott huwa mahsub biss għall użu ġewwa u għandu jintuża f' temperaturi bejn 0°C (32°F) u 40°C (104°F).
- 2 Dan il prodott huwa apparat ta' input għall kompjuter mingħajr fili li juża l faxxa ta' frekwenza ta' 2.4 GHz u/jew it teknoloġija Bluetooth. Huwa ddisinjat biex jikkonnettja ma' kompjuters personali, laptops jew workstations kompatibbli għal użu ġenerali fi ufficiċju, fid dar jew għad divertiment.
- 3 Żomm dan il prodott u l pakkett tal batterija 'l bogħod min nar u minn sorsi ta' shana bi temperatura għolja.
- 4 Dan il prodott m'għandux jiġi espost għall umdità, ilma qiegħed qatra qatra jew għat tixrid ta' likwidi.
- 5 Tkomplx tuża l batterija jekk tkun minfuha jew jekk ikun għaddej xi tnixxija ta' elettrolit.
- 6 Ibdel il batterija biss bl istess tip speċifikat minn SteelSeries.

## Slovenčina

Toto vyhlásenie o zhode je vydané pod výhradnou zodpovednosťou spoločnosti GN Hearing A/S. Nasledujúce zariadenie je v súlade s direktívami: R.E.D (2014/53/EÚ) a programami zhody REACH (ES) 1907/2006 vydanými Komisiou Európskych spoločenstiev. Úplné znenie vyhlásenia o zhode EÚ je k dispozícii na nasledujúcej internetovej adrese: <https://support.steelseries.com/hc/en-us/categories/360001256111-Other-Stuff>

Prevádzková teplota: 0 až +40 °C

### Frekvenčné pásma a výkony

- Frekvenčné pásmo(pásma), v ktorom rádiové zariadenie pracuje: 2.400 - 2.4835 GHz
- Maximálny vysokofrekvenčný výkon vysielaný vo frekvenčnom pásme(pásmach), v ktorom rádiové zariadenie pracuje:
  - EIRP: GFSK: 5,63 dBm (Bezdrôtové slúchadlá)
  - EIRP: 8DPSK: 5,58 dBm (Bezdrôtové slúchadlá)
  - EIRP: GFSK: 5,03 dBm (Vysielač-prijímač)
- Verzia firmvéru: V1.0



Starostlivosť o nabíjanie: Ak je výrobok nabíjaný pomocou USB kábla, používajte len vhodný USB kábel, ktorý je v dobrom stave, a nabíjajte/napájajte výrobok podľa pokynov. Výkon dodávaný nabíjačkou musí byť medzi Min. 0,25W požadovaným rádiovým zariadením a Max.2,5 W, aby sa dosiahla maximálna rýchlosť nabíjania.



Európska únia: Výrobok, batéria a príslušenstvo sa nesmú likvidovať ako netriedený komunálny odpad. Použite verejný zberný systém na ich vrátenie, recykláciu alebo likvidáciu v súlade s miestnymi predpismi.

### UPOZORNENIE NA AUDIO PRODUKT!

TRVALÁ STRATA SLUCHU MÔŽE NASTAŤ V DÔSLEDKU DLHODOBÉHO VYSTAVENIA ZVUKOM PRI VYSOKÝCH HLASITOSTIACH. POUŽÍVAJTE ČO NAJNIŽŠIU HLASITOSŤ.

### Bezpečnostné pokyny

Pri používaní tohto výrobku a batériového balenia dodržiavajte všetky dôležité opatrenia uvedené nižšie, aby ste predišli poškodeniu alebo riziku výbuchu.

- Tento výrobok je určený len na použitie v interiéri a mal by sa používať pri teplotách medzi 0°C (32°F) a 40°C (104°F).
- Tento výrobok je bezdrôtové vstupné zariadenie pre počítač, ktoré využíva frekvenčné pásmo 2,4 GHz a/alebo technológiu Bluetooth. Je navrhnutý na pripojenie ku kompatibilným osobným počítačom, prenosným počítačom alebo pracovným staniciam na všeobecné kancelárske, domáce alebo zábavné použitie.
- Uchovávejte tento výrobok a batériové balenie mimo dosahu ohňa a zdrojov tepla s vysokou teplotou.
- Tento výrobok nesmie byť vystavený vlhkosti, stekajúcej alebo striekajúcej kvapaline.
- Nepokračujte v používaní batérie, ak je nafúknutá alebo ak z nej uniká elektrolyt.
- Batériu vymeňte len za ten istý typ, ktorý je špecifikovaný spoločnosťou SteelSeries.

## Slovenščina

Ta izjava o skladnosti je izdana pod izključno odgovornostjo GN Hearing A/S. Naslednja oprema je skladna z direktivami: R.E.D (2014/53/EU) in programi skladnosti REACH (ES) 1907/2006, ki jih je izdala Komisija Evropske skupnosti. Celotno besedilo izjave o skladnosti EU je na voljo na naslednjem spletnem naslovu: <https://support.steelseries.com/hc/en-us/categories/360001256111-Other-Stuff>

Delovna temperatura: 0 do +40 °C

### Frekvenčni pasovi in moči

- Frekvenčni pas(ovi), v katerem deluje radijska oprema: 2.400 - 2.4835 GHz
- Največja radijska moč, oddana v frekvenčnem pasu(ovih), v katerem deluje radijska oprema:
  - EIRP: GFSK: 5,63 dBm (Brezžične slušalke)
  - EIRP: 8DPSK: 5,58 dBm (Brezžične slušalke)
  - EIRP: GFSK: 5,03 dBm (Oddajnik-sprejemnik)
- Različica vdelane programske opreme: V1.0



Nega polnjenja: Če je izdelek polnjen z USB kablom, uporabite le primeren USB kabel, ki je v dobrem stanju, in polnite/napajajte izdelek po navodilih. Moč, ki jo zagotavlja polnilec, mora biti med Min. 0,25W, ki jo zahteva radijska oprema, in Max.2,5 W, da se doseže največja hitrost polnjenja.



Evropska unija: Izdelek, baterijo in dodatke ne smete odlagati kot neločene gospodinjske odpadke. Uporabite javni sistem zbiranja za njihovo vračilo, recikliranje ali odstranjevanje v skladu z lokalnimi predpisi.

### OPAZORILLO ZA AVDIO IZDELEK!

TRAJNA IZGUBA SLUHA LAHKO NASTANE ZARADI DOLGOTRAJNE IZPOSTAVLJENOSTI ZVOKOM PRI VISOKIH GLASNOSTIH. UPORABLJAJTE NAJNIŽJO MOŽNO GLASNOST.

### Varnostna navodila

Pri uporabi tega izdelka in baterijskega paketa upoštevajte vse pomembne varnostne ukrepe, navedene spodaj, da preprečite poškodbe ali nevarnost eksplozije.

- Ta izdelek je namenjen samo uporabi v notranjih prostorih in ga je treba uporabljati pri temperaturah med 0°C (32°F) in 40°C (104°F).
- Ta izdelek je brezžična vnosna naprava za računalnik, ki uporablja frekvenčni pas 2,4 GHz in/ali tehnologijo Bluetooth. Zasnovan je za povezavo z združljivimi osebnimi računalniki, prenosniki ali delovnimi postajami za splošno pisarniško, domačo ali zabavno uporabo.
- Ta izdelek in baterijski paket hranite stran od ognja in virov toplote z visoko temperaturo.
- Izdelka ne smete izpostavljati vlagi, kapljanju ali škropljenju tekočin.
- Ne nadaljujte z uporabo baterije, če je napihnjena ali če iz nje izteka elektrolit.
- Baterijo zamenjajte samo z enakim tipom, ki ga določa SteelSeries.

### Lietuvių

Ši atitikties deklaracija pateikiama GN Hearing A/S atsakomybe. Ši įranga atitinka šias direktyvas:

RoHS 2.0 (2015/863/ES), R.E.D (2014/53/ES), EMC direktyva (2014/30/ES), LVD (2014/35/ES), ES pakuočių ir pakuočių atliekų direktyva 94/62/EB ir REACH (EB) 1907/2006 atitikties programos, kurias išleido Europos Bendrijos Komisija.

Visas ES atitikties deklaracijos tekstas yra prieinamas šiuo interneto adresu: <https://support.steelseries.com/hc/en-us/categories/360001256111-Other-Staff>

Darbinė temperatūra: 0 iki + 40 °C

Dažnių juostos ir galios

- a Dažnių juosta, kurioje veikia radijo įranga: 2.400 - 2.4835 GHz
- b Maksimali radijo dažnio galia, perduodama dažnių juostoje, kurioje veikia radijo įranga:
  - EIRP: GFSK: 5,63 dBm (Belaidės ausinės)
  - EIRP: 8DPSK: 5,58 dBm (Belaidės ausinės)
  - EIRP: GFSK: 5,03 dBm (Siūstuvai-įmtuvai)
- c Programinės įrangos versija: V1.0



Įkrovimo priežiūra: Jei produktas įkraunamas USB kabeliu, naudokite tik tinkamą USB kabelį, kuris yra geros būklės, ir įkraukite/maitinkite produktą pagal instrukcijas.

Įkroviklio tiekiamą galią turi būti nuo min 0,25 vatų, reikalingų radijo įrangai, iki max 2,5 vatų, kad būtų pasiektas maksimalus įkrovimo greitis.



Europos Sąjunga: Produktas, baterija ir priedai neturėtų būti išmetami kaip nesurūšiuotos buitinės atliekos. Prašome naudoti viešą surinkimo sistemą, kad grąžintumėte, perdirbtumėte ar išmestumėte juos laikantis vietinių taisyklių.

## GARSO PRODUKTO ĮSPĖJIMAS!

ILGALAIKIS GARSŲ EKSPOZICIJA DIDELIŲ GARSŲ GALI SUKELTI NUOLATINĮ KLAUSOS PRARADIMĄ. NAUDOKITE KIEK ĮMANOMA MAŽESNĮ GARSUMĄ.

### Saugos nuostatos

Naudodami šį gaminį ir baterijų bloką laikykitės toliau išvardytų svarbių atsargumo priemonių, kad išvengtumėte pažeidimų ar sprogdimo pavojaus.

- 1 Šis gaminys skirtas tik naudoti patalpose ir turi būti naudojamas esant 0°C (32°F)–40°C (104°F) temperatūrai.
- 2 Šis gaminys yra belaidis kompiuterio įvesties įrenginys, naudojantis 2,4 GHz dažnių juostą ir (arba) „Bluetooth“ technologiją. Jis sukurtas jungtis prie suderinamų asmeninių kompiuterių, nešiojamųjų kompiuterių ar darbo stočių bendrajam biuro, namų ar pramogų naudojimui.
- 3 Laikykite šį gaminį ir baterijų bloką atokiau nuo atviros ugnies ir aukštos temperatūros šilumos šaltinių.
- 4 Šio gaminio negalima ekspozuoti drėgmei, tekančiam ar taškantis skysčiui.
- 5 Nenuau–dokite baterijos, jei ji išsipūtusi arba jei iš jos teka elektrolitas.
- 6 Bateriją keiskite tik tokiu pačiu tipu, kurį nurodė SteelSeries.

### Türkçe

Bu uygunluk beyanı, GN Hearing A/S'nin tek sorumluluğu altında verilmiştir. Aşağıdaki ekipman, Avrupa Komisyonu tarafından yayımlanan R.E.D (2014/53/EU) ve REACH (EC) 1907/2006

uyumluluk programlarına uygundur.

AB uygunluk beyanının tam metni şu internet adresinde mevcuttur: <https://support.steelseries.com/hc/en-us/categories/360001256111-Other-Stuff>

Çalışma Sıcaklığı: 0 ila +40 °C

### Frekans bantları ve Güçler

- Radyo ekipmanının çalıştığı frekans bandı: 2.400 - 2.4835 GHz
- Radyo ekipmanının çalıştığı frekans bandında iletilen maksimum radyo frekansı gücü:
  - EIRP: GFSK: 5,63 dBm (Kablosuz kulaklık)
  - EIRP: 8DPSK: 5,58 dBm (Kablosuz kulaklık)
  - EIRP: GFSK: 5,03 dBm (Verici-alıcı)
- Firmware Sürümü: V1.0



**Şarj Bakımı:** Ürün bir USB kablosu ile şarj ediliyorsa, yalnızca uygun durumda olan bir USB kablosu kullanın ve ürünü talimatlara göre şarj edin/güç verin.

Şarj cihazı tarafından sağlanan güç, radyo ekipmanı tarafından gereken minimum 0.25 Watt ile maksimum şarj hızına ulaşmak için gereken maksimum 2,5 Watt arasında olmalıdır.

Türkiye Cumhuriyeti: EEE Yönetmeliğine Uygundur



**Avrupa Birliği:** Ürün, pil ve aksesuarlar ayrıştırılmamış ev atığı olarak atılmamalıdır. Lütfen yerel düzenlemelere uygun olarak geri vermek, geri dönüştürmek veya atmak için kamu toplama sistemini kullanın.

### SESLİ CİHAZ UYARISI!

YÜKSEK SES SEVİYELERİNE UZUN SÜRE MARUZ KALINMASI, KALICI İŞİTME KAYBINA NEDEN OLABİLİR. SESİ SEVİYESİNİ MÜMKÜN OLDUĞUNCA DÜŞÜK TUTUNUZ.

### Güvenlik yönergeleri

Bu ürünü ve pil paketini kullanırken, hasar veya patlama riskini önlemek için aşağıda listelenen tüm önemli önlemlere uyun.

- Bu ürün yalnızca kapalı alanlarda kullanım içindir ve 0°C (32°F) ile 40°C (104°F) arasındaki sıcaklıklarda kullanılmalıdır.
- Bu ürün, 2,4 GHz frekans bandını ve/veya Bluetooth teknolojisini kullanan kablosuz bir bilgisayar giriş cihazıdır. Genel ofis, ev veya eğlence amaçlı kullanım için uyumlu kişisel bilgisayarlara, dizüstü bilgisayarlara veya iş istasyonlarına bağlanmak üzere tasarlanmıştır.
- Bu ürünü ve pil paketini ateşten ve yüksek sıcaklıklı ısı kaynaklarından uzak tutun.
- Bu ürün neme, damlayan veya sıçrayan sıvılara maruz bırakılmamalıdır.
- Pil şişmişse veya elektrolit sızıyorsa kullanmaya devam etmeyin.
- Pili yalnızca SteelSeries tarafından belirtilen aynı tip bir pille değiştirin.

### Português Brasileiro



ANATEL RF STATEMENT

Regulamento Anatel sobre Equipamentos de Radiocomunicação de Radiação Restrita (Resolução no 680)

Este equipamento não tem direito à proteção contra interferência prejudicial e não pode causar interferência em sistemas devidamente autorizados. Para mais informações, consulte o site da ANATEL [www.gov.br/anatel/pt-br/](http://www.gov.br/anatel/pt-br/)

Se algum eletrólito fluir desta bateria ao tocar os olhos e a pele do usuário, procure orientação médica imediatamente.

## 한국어

### 오디오 제품 경고!

볼륨이 높은 소리에 장기간 노출되면 청력이 영구적으로 손상될 수 있습니다. 가능한 한 가장 낮은 볼륨을 사용합니다. 이 제품은 큰 볼륨과 높은 피치의 톤으로 소리를 내는 것이 가능할 수 있습니다. 해당 무선설비는 전파혼신 가능성이 있으므로 인명안전과 관련된 서비스는 할 수 없음  
이 기기는 가정용(B급) 전자파적합기기로서 주로 가정에서 사용하는 것을 목적으로 하며, 모든 지역에서 사용할 수 있습니다



1. 상호명: SteelSeries ApS.
2. 기기명칭: Wireless Headset / Transceiver
3. 모델명: HS31 / HS31TXX
4. 인증번호: R-R-SS4-HS31 / R-R-SS4-HS31TXX
5. 제조사/제조국: SteelSeries ApS.
6. 제조국: Vietnam

## 日本語

### オーディオ製品に関する警告!

大音量に長期間さらされると恒久的な難聴の原因となることがあります。できるだけ音量を下げて使用してください。この製品には、大音量とハイピッチトーンでサウンドを出す機能が備わっている場合があります。

この装置は、クラスB機器です。この装置は、住宅環境で使用することを目的としていますが、この装置がラジオやテレビジョン受信機に近接して使用されると、受信障害を引き起こすことがあります。取扱説明書に従って正しい取り扱いをして下さい。VCCI-B

この機器の使用周波数帯では、電子レンジ等の産業・科学・医療用機器のほか工場の製造ライン等で使用されている移動体識別用の構内無線局(免許を要する無線局)及び特定小電力無線局(免許を要しない無線局)並びにアマチュア無線局(免許を要する無線局)が運用されています。

- 1 この機器を使用する前に、近くで移動体識別用の構内無線局及び特定小電力無線局並びにアマチュア無線局が運用されていないことを確認して下さい。
- 2 万一、この機器から移動体識別用の構内無線局に対して有害な電波干渉の事例が発生した場合には、速やかに使用周波数を変更するか又は電波の発射を停止した上、下記連絡先にご連絡頂き、混信回避のための処置等(例えば、パーティションの設置など)についてご相談して下さい。
- 3 その他、この機器から移動体識別用の特定小電力無線局あるいはアマチュア無線局に対して有害な電波干渉の事例が発生した場合など何かお困りのことが起きたときは、次の連絡先へお問い合わせ下さい。

## 简体中文

### 音频产品警告!

长期暴露于高音量的声音可能导致永久性听力损失。请尽可能使用低音量。

本产品可能传出大音量和高音调的声音

据《电器电子产品有害物质限制使用标识要求》，以下列出了产品中有害物质的名称及含有信息表

产品中有害物质的名称及含有信息表										
部件名称	有害物质									
	铅 (Pb)	汞 (Hg)	镉 (Cd)	六价铬 (Cr(VI))	多溴联苯 (PBBs)	多溴二苯醚 (PBDEs)	邻苯二甲酸二正丁酯 (DBP)	邻苯二甲酸二异丁酯 (DIBP)	邻苯二甲酸丁基苯酯 (BBP)	邻苯二甲酸二(2-乙基)己酯 (DEHP)
电路板组件	×	○	○	○	○	○	○	○	○	○
各类线缆	×	○	○	○	○	○	○	○	○	○

注1 ○: 表示该有害物质在该部件所有均质材料中的含量均不超出电器电子产品有害物质限制使用国家标准要求。  
 ×: 表示该有害物质至少在该部件的某一均质材料中的含量超出电器电子产品有害物质限制使用国家标准要求。  
 注2: 以上未列出的部件,表明其有害物质含量均不超出电器电子产品有害物质限制使用国家标准要求。  
 注3: 上表中打“×”的部件,应功能需要,部分有害物质含量超出GB/T 26572规定的限量要求,但是符合欧盟RoHS法规要求(属于豁免部分)。  
 注4: 电路板组件包括印刷电路板及其构成的零部件,如电阻、电容、集成电路、连接器等。



该电子电气产品含有某些有害物质,在环保使用期限内可以放心使用,超过环保使用期限之后则应该进入回收循环系统。

《废弃电器电子产品回收处理管理条例》提示性说明

为了更好地关爱及保护地球,当用户不再需要此产品或产品寿命终止时,请遵守国家废弃电器电子产品回收处理相关法律法规,将其交给当地具有国家认可的回收处理资质的厂商进行回收处理。

#### 微功率设备产品使用说明:

本产品符合“微功率短距离无线电发射设备目录和技术要求”的通用微功率设备F类设备要求,使用频率:2400-2483.5MHz;发射功率限值:10mW( e.i.r.p), 频率容限:75kHz。

- (一) 符合“微功率短距离无线电发射设备目录和技术要求”的具体条款和使用场景,天线类型为PCB板载天线,设备开机后通过拨动开关选择,进入微功率模式;若要退出微功率模式,则相应通过拨动开关操作,进入其它模式;
- (二) 不得擅自改变使用场景或使用条件、扩大发射频率范围、加大发射功率(包括额外加装射频功率放大器),不得擅自更改发射天线;
- (三) 不得对其他合法的无线电台(站)产生有害干扰,也不得提出免受有害干扰保护;
- (四) 应当承受辐射射频能量的工业、科学及医疗(ISM)应用设备的干扰或其他合法的无线电台(站)干扰;
- (五) 如对其他合法的无线电台(站)产生有害干扰时,应立即停止使用,并采取措施消除干扰后方可继续使用;
- (六) 在航空器内和依据法律法规、国家有关规定、标准划设的射电天文台、气象雷达站、卫星地球站(含测控、测距、接收、导航站)等军民用无线电台(站)、机场等的电磁环境保护区域内使用微功率设备,应当遵守电磁环境保护及相关行业主管部门的规定;
- (七) 禁止在以机场跑道中心点为圆心、半径5000米的区域内使用各类模型遥控器;
- (八) 微功率设备使用时温度(摄氏度:0°C~+40°C)和电压(DC 5V)的环境条件。

请阅读本安全指示。须留意装置及使用手册上的注意事项及警告标示。

本裝置須離濕氣與高溫。

- 切勿將裝置放置於攝氏60度(華氏140度)以上或攝氏0度(華氏32度)以下等沒有空調的環境下,以免裝置損壞。
- 使用本机時,周圍環境最高溫度請勿超過攝氏40度(華氏104度)。
- 為避免因更換不當電池導致爆炸,請務必使用由原廠建議之同款或同等級的電池。
- 務必將電池放在安全場所。

**注意事項: 電池禁止拆卸、撞擊、擠壓或投入火中;如出現嚴重膨脹,請勿繼續使用;請勿置於高溫環境中**

產品名稱: 無線耳機

型號: HS31

輸入: 5V  500mA

配件信息:

產品名稱: 收发器

型號: HS31TXX

規格: 5V  100mA

越南製造

產品: 可充電式鋰電池組

型號: 653033PN3 1ICP7/31/33

標稱電壓: 3.8V 

額定容量: 850mAh

額定能量: 3.230Wh

充電限制電壓: 4.35V

生產廠: 重慶市紫建電子股份有限公司



**警語: 本產品僅適用於海拔2000m及以下地區安全使用**

Region	Address	Telephone
亞洲	台灣大北歐通訊設備有限公司 新北市中和區建一路186號4F及4F-4 (H棟)	+886 2 8227 1999

更多信息請參考官網<https://steelseries.com/>

## 繁體中文

### 音訊產品警告!

長期暴露於高音量之下,可能導致永久性聽力喪失。請盡量調低音量。

本產品能發出大音量及高音訊的聲音。

### 低功率射頻器材技術規範

取得審驗證明之低功率射頻器材,非經核准,公司、商號或使用者均不得擅自變更頻率、加大功率或變更原設計之特性及功能。低功率射頻器材之使用不得影響飛航安全及干擾合法通信;經發現有干擾現象時,應立即停用,並改善至無干擾時方得繼續使用。前述合法通信,指依電信管理法規定作業之無線電通信。低功率

射頻器材須忍受合法通信或工業、科學及醫療用電波輻射性電機設備之干擾。



廢電池請回收

**\*報廢電池請按照廢棄物管理辦法回收處理**

請詳閱本安全指示。須留意裝置及使用手冊上的注意事項及警告標示。

**本裝置須遠離濕氣與高溫。**

- 切勿將裝置放置於攝氏 60 度以上或攝氏 0 度以下等沒有空調的環境下，以免裝置損壞。
- 使用本機時，周圍環境最高溫度請勿超過攝氏 40 度。
- 為避免因更換不當電池導致爆炸，請務必使用由原廠建議之同款或同等級的電池。
- 務必將電池放在安全場所。

**注意事項：電池禁止拆卸、撞擊、擠壓或投入火中；如出現嚴重膨脹，請勿繼續使用；請勿置於高溫環境中。**

符合之檢驗標準及版次：CNS 15663 第5節「含有標示」(102年7月)

設備名稱：無線耳機 Equipment name: Wireless Headset		型號(型式): Type designation: HS31(耳機) HS31TXX(收發器)				
單元 Unit	限用物質及其化學符號 Restricted substances and its chemical symbols					
	鉛 Lead (Pb)	汞 Mercury (Hg)	鎘 Cadmium (Cd)	六價鉻 Hexavalent chromium (Cr+6)	多溴聯苯 Poly- brominated biphenyls (PBB)	多溴二苯醚 Poly- brominated diphenyl ethers (PBDE)
塑膠部件 Plastic	○	○	○	○	○	○
電路板及元件 PCBA	—	○	○	○	○	○
線材 Cables	—	○	○	○	○	○
金屬部件 (線芯) Metal	—	○	○	○	○	○
備考1 Note 1	“超出0.1 wt %”及“超出0.01 wt %”係指限用物質之百分比含量超出百分比含量基準值。 “Exceeding 0.1 wt %” and “exceeding 0.01 wt %” indicate that the percentage content of the restricted substance exceeds the reference percentage value of presence condition.					
備考2 Note 2	○ 係指該項限用物質之百分比含量未超出百分比含量基準值。 ○ indicates that the percentage content of the restricted substance does not exceed the percentage of reference value of presence.					
備考3 Note 3	— 係指該項限用物質為排除項目。 — indicates that the restricted substance corresponds to the exemption					

產品名稱：無線耳機

型號：HS31

輸入：5V 500mA

配件資訊：

產品名稱: 收發器  
型號: HS31TXX  
規格: 5V  100mA  
越南製造

產品: 二次式鋰電池組  
型號: 653033PN3 1ICP7/31/33  
標稱電壓: 3.8V  
額定容量: 850mAh  
額定能量: 3.230Wh  
充電限制電壓: 4.35V  
生產廠: 重慶市紫建電子股份有限公司  
中國製造

Region	Address	Telephone
亞洲	新北市中和區建一路186號4F及4F-4	+886 2 8227 1999

更多訊息請參考官網 <https://steelseries.com/>

**Remember to Recycle**

All SteelSeries products have parts that can be recycled and repurposed. You can help by taking your electronics, not just SteelSeries products, to local retailers and drop-off points to ensure they are processed properly.

For more information on recycling your SteelSeries product visit [steelseries.com/sustainability/recycling](https://steelseries.com/sustainability/recycling)



learn more at [steelseries.com](https://steelseries.com)