

 **steelseries**

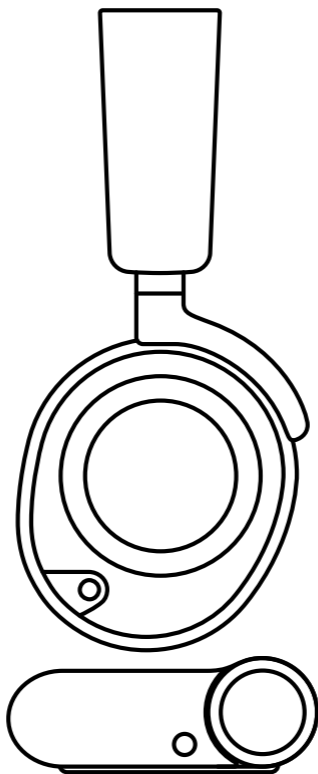

**ARCTIS NOVA
PRO WIRELESS**

TERMÉKINFORMÁCIÓS ÚTMUTATÓ

TARTALOMJEGYZÉK

Általános	3
Rövid termékismertető	5
Beállítás	6
Funkciók	7
Be- és kikapcsolás	8
Párosítás	8
Bluetooth	9
A bázisállomás működése	10
Hangbeállítások	11
Hangkimenet beállításai	12
Aktív zajszűrés	13
Mikrofon	14
Tökéletes illeszkedés	15
Hangszórófedél	16
Szabályozó	17

ÁLTALÁNOS

A CSOMAG TARTALMA

Arctis Nova Pro Wireless vezeték nélküli fejhallgató

Vezeték nélküli bázisállomás

Második akkumulátor

USB-C – USB-A-kábel (x2)

3,5 mm-es audiokábel

Mikrofonszivacs

Termékinformációs útmutató

RENDSZER-KOMPATIBILITÁS

PC

PlayStation 5, PlayStation 4

Nintendo Switch (TV-mód)

Mobil (USB-C-kábellel)

Mac

SZOFTVER

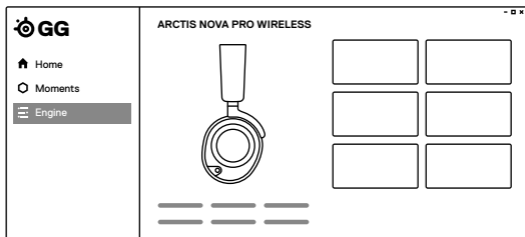

A SteelSeries GG Engine szoftverével egyéni hangszínszabályozó-beállításokat adhatsz meg, és vezérelheted a mikrofonodat is.

A GG más nagyszerű alkalmazásokkal is rendelkezik, például a játékhangzás terén áttörést jelentő Sonar alkalmazással, amely lehetővé teszi, hogy a legmodernebb hangeszközökkel halld, ami a legfontosabb.

 **TÖLTSD LE MOST**
steelseri.es/gg

RÖVID TERMÉKISMERTETŐ

FEJHALLGATÓ

- 1 Visszahúzható ClearCast mikrofon
- 2 Prémium műbőr fülpárnák*
- 3 Rugalmas fejpánt
- 4 3,5 mm-es audioaljzat
- 5 Hangerő/Vezérlőtárca
- 6 Mikrofonnémitó gomb
- 7 Levehető hangszórófedél*
- 8 Mobiltöltő aljzat (A hangszórófedél alatt)
- 9 Bekapcsológomb
- 10 Cserélhető akkumulátor (A hangszórófedél alatt)
- 11 Bluetooth gomb
- 12 Bluetooth-visszajelző LED
- 13 Töltöttség LED-visszajelzője

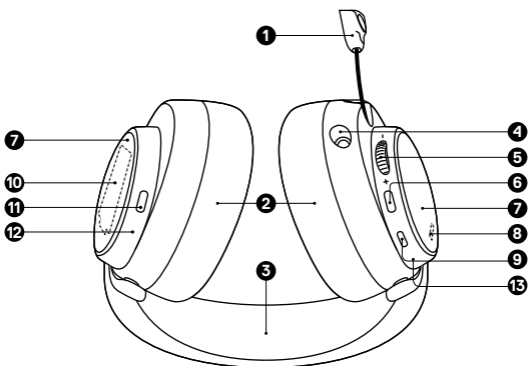

TARTOZÉKOK*

- 14 USB-C – USB-A-kábel (x2)
- 15 4 pólusú 3,5 mm-es audiókábel
- 16 Mikrofonszivacs
- 17 Lítiumion-akkumulátor (x2)

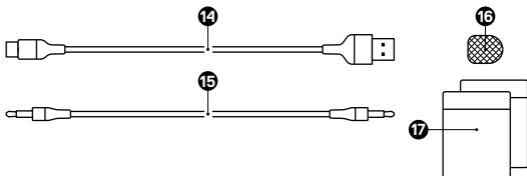

VEZETÉK NÉLKÜLI BÁZISÁLLOMÁS

- 18 OLED-képernyő
- 19 Másodlagos gomb
- 20 Vezérlőtárcsa
- 21 Akkumulátortöltő nyílás
- 22 Vonalkimeneti aljzat
- 23 Vonalbemeneti aljzat
- 24 1. USB-aljzat
- 25 2. USB-aljzat

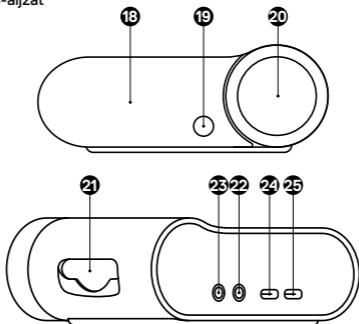

BEÁLLÍTÁS

CSATLAKOZÓK

Csatlakoztasd a két **USB-C – USB-A-kábel (14)** egyikét ide: **1. USB-aljzat (24)**, a másik végét pedig csatlakoztasd a PC-hez vagy a konzolhoz. További lehetőségként a másik **USB-C – USB-A-kábel (14)** segítségével kapcsolatot létesíthetsz egy második PC vagy konzol és a bázisállomáson lévő **2. USB-aljzat (25)** között. A bemeneti forrásokat az **OLED-képernyő (18)** menüjével módosíthatod.

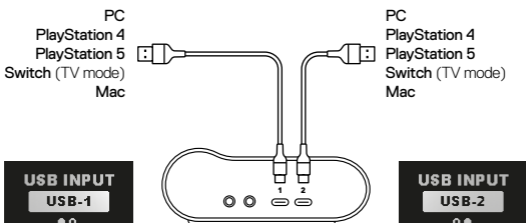

FUNKCIÓK

A BÁZISÁLLOMÁS TÖLTÉSE

A második *Lítiumion-akkumulátor (17)* töltéséhez helyezd az akkumulátort a bázisállomáson lévő *Akkumulátortöltő nyílás (21)*ba.

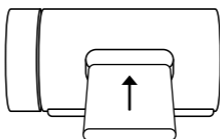

AKKUMULÁTORCSERE

Az akkumulátor cseréjéhez először el kell végezni a jobb oldali *Levehető hangszórófedél (7)* eltávolítását: ehhez a fedelet az aljánál lévő mélyedéstől kezdve kell felemelni. Ezután következik a *Cserélhető akkumulátor (10)* eltávolítása: kioldásához nyomd le- és kifelé irányban.

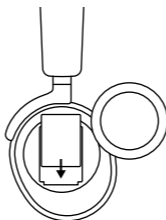

MOBILTÖLTÉS

Az *USB-C – USB-A-kábel (14)* felhasználható a fejhallgató menet közbeni töltésére. Végezd el a bal oldali *Levehető hangszórófedél (7)* eltávolítását, majd a kábellel kösd össze a fejhallgatón lévő aljzatot *Mobiltöltő aljzat (8)* egy USB-felületű áramforrással.

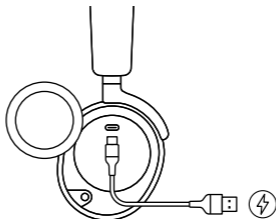

BE- ÉS KIKAPCSOLÁS

MŰKÖDTETÉS

A fejhallgató be-/kikapcsolásához a **Bekapcsológomb (9)** 1 másodpercig való nyomva tartása szükséges.

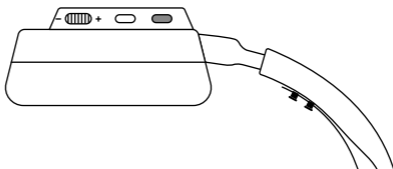

PÁROSÍTÁS

A fejhallgató a bázisállomással összepárosítva érkezik. Abban az esetben, ha újrapárosítás szükséges, nyisd meg a bázisállomás menüjét, és navigálj a következő pontra:

Wireless (Vezeték nélküli kapcsolat) → 2.4G (2,4 G) → 2.4G Pairing (2,4 G-párosítás)

Ezután kikapcsolt fejhallgató mellett tartsd lenyomva a bekapcsológombot 6 másodpercig, amíg hangjelzést nem hallható, és a fejhallgató fénye gyorsan nem villog.

BLUETOOTH

A BLUETOOTH FUNKCIÓ BEKAPCSOLÁSA

A Bluetooth a 2,4 G-s vezeték nélküli hálózattól függetlenül is be- és kikapcsolható a **Bluetooth gomb (11)** 1 másodpercig történő nyomva tartásával.

PÁROSÍTÁS

A párosítás kikapcsolt Bluetooth mellett, a **Bluetooth gomb (11)** 4 másodpercen keresztül történő nyomva tartásával végezhető el.

VEZÉRLÉS



Hanghívás fogadása/befejezése

Nyomd meg egyszer a következőt: **Bluetooth gomb (11)**



Zene lejátszása/szüneteltetése

Nyomd meg egyszer a következőt: **Bluetooth gomb (11)**



Zeneszám átugrása

Nyomd meg kétszer a következőt: **Bluetooth gomb (11)**



Előző zeneszám

Nyomd meg háromszor a következőt: **Bluetooth gomb (11)**

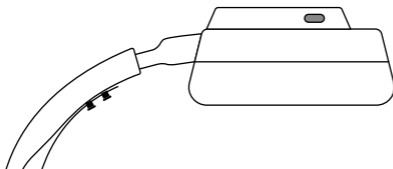

A BÁZISÁLLOMÁS MŰKÖDÉSE

KEZDŐKÉPERNYŐ

- 1 A hangerő és a ChatMix között a **Vezérlőtárcsa (20)** vagy a fejhallgatón a **Hangerő/Vezérlőtárcsa (5)** lenyomásával és felengedésével válthatsz (csak PC-n, szoftver telepítését követően áll rendelkezésre).



- 2 A kiválasztott paramétert a **Vezérlőtárcsa (20)** vagy a fejhallgatón a **Hangerő/Vezérlőtárcsa (5)** elforgatásával módosíthatod.



- 3 A főmenü a **Vezérlőtárcsa (20)** vagy a fejhallgatón a **Hangerő/Vezérlőtárcsa (5)** nyomva tartásával hívható elő.



FŐMENÜ

- 1 A menüelemeket a **Vezérlőtárcsa (20)** vagy a fejhallgatón a **Hangerő/Vezérlőtárcsa (5)** elforgatásával léptetheted.



- 2 A kívánt menüelemet a **Vezérlőtárcsa (20)** vagy a fejhallgatón a **Hangerő/Vezérlőtárcsa (5)** lenyomásával, majd felengedésével választhatod ki.



- 3 A menüben való visszalépést a **Másodlagos gomb (19)** vagy a fejhallgatón a **Bekapcsológomb (9)** lenyomásával, majd felengedésével végezheted el.



HANGBEÁLLÍTÁSOK

SURROUND

Szoftveres térhatású hangzás be-/kikapcsolása

(csak PC-n, működéséhez szoftver telepítése szükséges)



EQUALIZER

Testre szabhatja hangját A tartozék előre beállított értékekkel vagy a teljes mértékben testreszabható,

10 sávos hangszínszabályozóval egyéni hangzást érhetsz el.



GAIN

A GameDAC maximális kimeneti szintjének módosítása



SIDETONE

Megadhatod, hogy mennyit szeretnél hallani a saját hangodból a fejhalligatóban



MIKROFON HANGEREJE

Saját rendszeredre optimalizálhatod a mikrofon hangerejét



HANGKIMENET BEÁLLÍTÁSAI

HANGSZÓRÓ

A játék és a csevegés hangja egy pár külső hangszórón keresztül játszható le.

- 1 Egy 3,5 mm-es dugaszú kábel (nem tartozék) segítségével csatlakoztasd egymáshoz a bázisállomást (a **Vonalkimeneti aljzat (22)** használatával) és a hangszóróidat.
- 2 Az **OLED-képernyő (18)** menüjében a Line Out (Vonalkimenet) beállítás értékéül válaszd a „Speakers” (Hangszóró) lehetőséget.

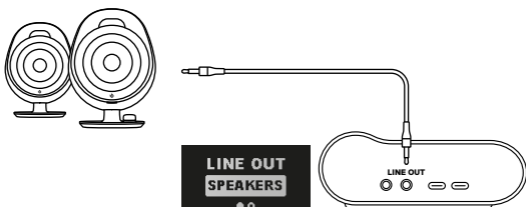

STREAMELÉS

Lehetőséged van arra, hogy streaming céljára PC-re küldd a fő-, aux- és mikrofonkimenetek összekevert hangját.

- 1 Egy 3,5 mm-es dugaszú kábel (nem tartozék) segítségével csatlakoztasd egymáshoz a bázisállomást (a **Vonalkimeneti aljzat (22)** használatával) és a streamelésre szolgáló PC hangkártyájának bemenetét.
- 2 Az **OLED-képernyő (18)** menüjében a Line Out (Vonalkimenet) beállítás értékéül válaszd a „Stream” (Stream) lehetőséget.
- 3 Egyéni keveréset az **OLED-képernyő (18)** Stream Mixer funkciójával szabályozhatod.

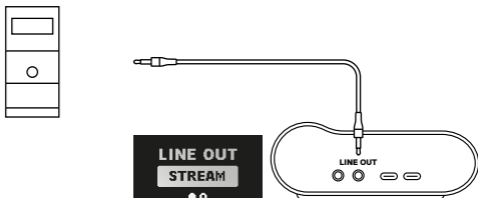

AKTÍV ZAJSZŰRÉS

ANC

Ha be- vagy kikapcsolnád az ANC funkciót, azt a fejhallgatón a **Bekapcsológomb (9)** egyszeri megnyomásával végezheted el.

TRANSPARENCIA

A Transzparencia mód a fejhallgatón a **Bekapcsológomb (9)** dupla megnyomásával engedélyezhető.

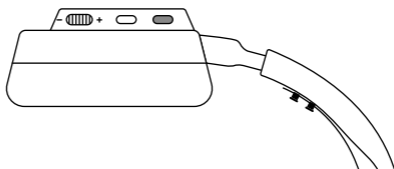

MIKROFON

VISSZAHÚZHATÓ MIKROFON

A terméket a *Visszahúzható ClearCast mikrofon (1)* visszahúzott helyzetében szállítjuk. Ha használni szeretnéd a mikrofont, húzd ki teljes hosszában a fejhallgatóból.

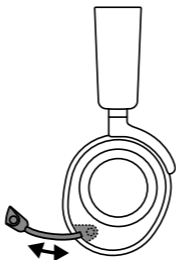

POZICIONÁLÁS

Úgy állítsd be a *Visszahúzható ClearCast mikrofon (1)* helyzetét, hogy elülső felületével feléd fordulva, a szád sarkához közel legyen.

Megjegyzés: Visszatolt helyzetében a mikrofon nem használható.

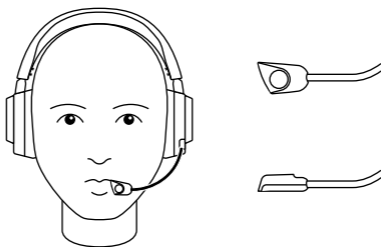

TÖKÉLETES ILLESZKEDÉS

A KAGYLÓ BEÁLLÍTÁSA

A teljes magasság módosításához csúsztasd a kagylókat fel vagy le.



A FEJPÁNT BEÁLLÍTÁSA

A kívánt feszesség és rugalmasság eléréséhez változtasd meg a **Rugalmas fejpánt (3)** helyzetét az egyik vagy mindkét oldalon.

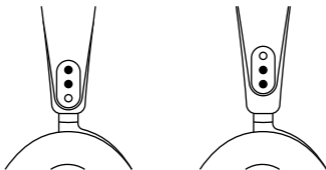

HANGSZÓRÓFEDÉL

A két **Levehető hangszórófedél (7)** rögzítése mágnesek segítségével történik. Ha szeretnéd másikkra cserélni őket, akkor nyúlj az adott fedél aljánál lévő mélyedésbe, és óvatosan emeld ki a fedelet.

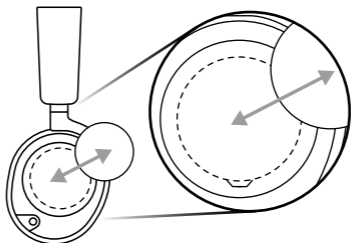

SZABÁLYOZÓ



Europe – EU Declaration of Conformity

Hereby, SteelSeries ApS. declares that the equipment which is compliance with directive RoHS 2.0 (2015/863/EU), R.E.D (2014/53/EU), EMC Directive (2014/30/EU), and LVD (2014/35/EU) which are issued by the Commission of the European Community.

The full text of the EU declaration of conformity is available at the following internet address: <https://steelseries.com/>

SteelSeries ApS. hereby confirms, to date, based on the feedback from our suppliers indicates that our products shipping to the EU territory comply with REACH (Registration, Evaluation, Authorization, and Restriction of Chemicals - (EC) 1907/2006) compliance program. We are fully committed to offering REACH compliance on the products and posting accurate REACH compliance status for the all of products.

Frequency bands and Powers (Headset and Transceiver)

- a. Frequency band(s) in which the radio equipment operates: 2.400 - 2.4835 GHz
- b. Maximum radio-frequency power transmitted in the frequency band(s) in which the radio equipment operates:
 - EIRP: GFSK: 3.71 dBm (Headset/BLE)
 - EIRP: GFSK: 3.92 dBm (Headset/BT)
 - EIRP: GFSK: 4.37 dBm (Headset/SRD)
 - EIRP: GFSK: 9.22 dBm (Transceiver-PC/PS5 Version/SRD)
- c. Firmware Version: P1.20.00



UK Declaration of Conformity

Hereby, SteelSeries ApS. declares that the following equipment which is compliance with Electromagnetic Compatibility Regulations 2016, Electrical Equipment (Safety) Regulations 2016, Radio Equipment Regulations 2017 and The Restriction of the Use of Certain Hazardous Substances in Electrical and Electronic Equipment Regulations 2012 issued by the Department for Business, Energy& Industrial Strategy.

The full text of the UK declaration of conformity is available at the following internet address: www.steelseries.com



WEEE

This product must not be disposed of with your other household waste or treat them in compliance with the local regulations or contact your local city office, your household waste disposal service or the shop where you purchased the product.

Turkey RoHS Compliance

Republic of Turkey: In conformity with the EEE Regulation

Türkiye Cumhuriyeti: EEE Yönetmeliğine Uygundur



Safety Guideline for Lithium Battery

This battery must not be disposed of with your other household waste or treat them in compliance with the local regulations or contact your local city office, your household waste disposal service or the shop where you purchased the product.



Federal Communication Commission Interference Statement

This device complies with Part 15 of the FCC Rules. Operation is subject to the following two conditions:

1. This device may not cause harmful interference, and
2. this device must accept any interference received, including interference that may cause undesired operation.

This equipment has been tested and found to comply with the limits for a Class B digital device, pursuant to Part 15 of the FCC Rules. These limits are designed to provide reasonable protection against harmful interference in a residential installation. This equipment generates, uses and can radiate radio frequency energy and, if not installed and used in accordance with the instructions, may cause harmful interference to radio communications. However, there is no guarantee that interference will not occur in a particular installation. If this equipment does cause harmful interference to radio or television reception, which can be determined by turning the equipment off and on, the user is encouraged to try to correct the interference by one of the following measures:

- Reorient or relocate the receiving antenna.
- Increase the separation between the equipment and receiver.
- Connect the equipment into an outlet on a circuit different from that to which the receiver is connected.
- Consult the dealer or an experienced radio/TV technician for help.

FCC Caution:

Any changes or modifications not expressly approved by the party responsible for compliance could void the user's authority to operate this equipment.

This transmitter must not be co-located or operating in conjunction with any other antenna or transmitter.

Radiation Exposure Statement:

The device has been evaluated to meet general RF exposure requirement, the device can be used in portable exposure condition without restriction.

FCC ID: ZHK-HS25 (Wireless Headset)

FCC ID: ZHK-HS25TX(Transceiver)

Industry Canada Statement

This device complies with Industry Canada license-exempt RSS standard(s). Operation is subject to the following two conditions:

1. this device may not cause interference, and
2. this device must accept any interference, including interference that may cause undesired operation of the device.

Le présent appareil est conforme aux CNR d'Industrie Canada applicables aux appareils radio exempts de licence. L'exploitation est autorisée aux deux conditions suivantes:

1. l'appareil ne doit pas produire de brouillage, et
2. l'utilisateur de l'appareil doit accepter tout brouillage radioélectrique subi, même si le brouillage est susceptible d'en compromettre le fonctionnement.

This Class B digital apparatus complies with Canadian ICES-003.

Cet appareil numérique de la classe B est conforme à la norme NMB-003 du Canada.

This device and its antenna(s) must not be co-located or operating in conjunction with any other antenna or transmitter, except tested built-in radios.

Cet appareil et son antenne ne doivent pas être situés ou fonctionner en conjonction avec une autre antenne ou un autre émetteur, exception faites des radios intégrées qui ont été testées.

The County Code Selection feature is disabled for products marketed in the US/ Canada.

La fonction de sélection de l'indicatif du pays est désactivée pour les produits commercialisés aux États-Unis et au Canada.

The appliance must not be exposed to splashes or drops of water and it should not be used as a support for any object filled with liquid, such as a vase.

L'appareil ne doit pas être exposé à des éclaboussures ou à des gouttes d'eau et il ne doit pas servir de support à un quelconque objet rempli de liquide, tel qu'un vase.

“CAUTION!”

RISK OF EXPLOSION IF BATTERY PACK IS NOT REPLACE BY SAME TYPE AS SPECIFIED BY THE MANUFACTURER.

Please keep follow all listed important warnings and cautions below while using this battery pack to avoid any damage or hazard.

1. The battery polarity (+) and (-) shall not be connected and charged reversely. Risk of explosion if the battery polarity (+) and (-) is reversed.
2. Please keep this battery pack away from fire and high heat sources due to the explosion that might happen. Do not place your battery pack close to any heater or hot location.
3. This battery pack shall not be hit or impacted. This battery pack shall not be dealt with any sharp or keen objects either.
4. This battery pack shall not be exposed to moisture, dripping or splashing.
5. If any electrolyte flows out of this battery pack when touching the user's eyes and skin, please seek medical advice immediately.

“MISE EN GARDE!”

RISQUE D'EXPLOSION SI LE BLOC-PILES N'EST PAS REMPLACÉ PAR LE MÊME TYPE QUE SPÉCIFIÉ PAR LE FABRICANT.

Veuillez suivre tous les avertissements et mises en garde ci-dessous lors de l'utilisation de cette batterie pour éviter tout dommage ou danger.

1. La polarité (+) et (-) de la batterie ne doit pas être connectée et chargée à l'envers. Risque d'explosion si la polarité (+) et (-) de la batterie est inversée.
2. Gardez cette batterie à l'écart du feu et des sources de chaleur élevées en raison de l'explosion qui pourrait se produire. Ne placez pas votre batterie près d'un radiateur ou d'un endroit chaud.
3. Cette batterie ne doit pas être heurtée ni impactée. Ce bloc-batterie ne doit pas non plus être traité avec des objets tranchants ou vifs.
4. Cette batterie ne doit pas être exposée à l'humidité, aux gouttes ou aux éclaboussures.
5. Si un électrolyte s'écoule de cette batterie lorsque vous touchez les yeux et la peau de l'utilisateur, consultez immédiatement un médecin.

Radiation Exposure Statement:

The device has been evaluated to meet general RF exposure requirement, The device can be used in portable exposure condition without restriction.

Déclaration d'exposition aux radiations:

L'appareil a été évalué pour répondre aux exigences générales d'exposition aux radio fréquences.

L'appareil peut être utilisé en condition d'exposition portable sans restriction

Headset IC: 9638A-HS25

Transceiver IC: 9638A-HS25TX



この装置は、クラスB機器です。この装置は、住宅環境で使用することを目的としていますが、この装置がラジオやテレビジョン受信機に近接して使用されると、受信障害を引き起こすことがあります。取扱説明書に従って正しい取り扱いをして下さい。VCCI-B

この機器の使用周波数帯では、電子レンジ等の産業・科学・医療用機器のほか工場の製造ライン等で使用されている移動体識別用の構内無線局(免許を要する無線局)及び特定小電力無線局(免許を要しない無線局)並びにアマチュア無線局(免許を要する無線局)が運用されています。

- 1 この機器を使用する前に、近くで移動体識別用の構内無線局及び特定小電力無線局並びにアマチュア無線局が運用されていないことを確認して下さい。
- 2 万一、この機器から移動体識別用の構内無線局に対して有害な電波干渉の事例が発生した場合には、速やかに使用周波数を変更するか又は電波の発射を停止した上、下記連絡先にご連絡頂き、混信回避のための処置等(例えば、パーティションの設置など)についてご相談して下さい。
- 3 その他、この機器から移動体識別用の特定小電力無線局あるいはアマチュア無線局に対して有害な電波干渉の事例が発生した場合など何かお困りのことが起きたときは、次の連絡先へお問い合わせ下さい。

해당 무선설비는 운용 중 전파혼신 가능성이 있음

해당 무선설비는 전파혼신 가능성이 있으므로 인명안전과 관련된 서비스는 할 수 없음

이 기기는 가정용(B급) 전자파적합기기로서 주로 가정에서 사용하는

것을 목적으로 하며, 모든 지역에서 사용할 수 있습니다



1. 상호명: SteelSeries ApS.
2. 기기명칭: Wireless Headset / Transceiver
3. 모델명: HS25 / HS25TX
4. 인증번호: R-R-SS4-HS25 / R-R-SS4-HS25TX
5. 제조사/제조국: SteelSeries ApS./China



该电子电气产品含有某些有害物质，在环保使用期限内可以放心使用，超过环保使用期限之后则应该进入回收循环系统。

《废弃电器电子产品回收处理管理条例》提示性说明

为了更好地关爱及保护地球，当用户不再需要此产品或产品寿命终止时，请遵守国家废弃电器电子产品回收处理相关法律法规，将其交给当地具有国家认可的回收处理资质的厂商进行回收处理。

鋰電池安全使用指南

注意：電池若未正確更換，可能會爆炸，請用原廠建議之同款的電池來更換。

電池不可當作一般的家庭廢棄物棄置，請依據當地法規使用公共回收系統退回、回收或處理電池。

1. 電池極性(+)和(-)不得相反連接，充電電池極性如果電池極性反轉，則有爆炸危險。
2. 請勿將此電池放在靠近火源或任何高溫的地方，否則可能會因高熱源而發生爆炸。
3. 電池組不得受撞擊，也不能用任何尖銳的物體去穿刺。
4. 該電池組無防水功能，不得暴露於潮濕場所避免受潮導致兩電池極性短路導致爆炸危險。
5. 電池若是膨脹請勿繼續使用

微功率設備產品使用說明：

- (一) 符合“微功率短距離無線電發射設備目錄和技術要求”的具體條款和使用場景，採用的天線類型和性能，控制、調整及開關等使用方法；
- (二) 不得擅自改變使用場景或使用條件、擴大發射頻率範圍、加大發射功率(包括額外加裝射頻功率放大器)，不得擅自更改發射天線；
- (三) 不得對其他合法的無線電台(站)產生有害干擾，也不得提出免受有害干擾保護；
- (四) 應當承受輻射射頻能量的工業、科學及醫療(ISM)應用設備的干擾或其他合法的無線電台(站)干擾；
- (五) 如對其他合法的無線電台(站)產生有害干擾時，應立即停止使用，並採取措施消除干擾後方可繼續使用；
- (六) 在航空器內和依據法律法規、國家有關規定、標準劃設的射電天文台、氣象雷達站、衛星地球站(含測控、測距、接收、導航站)等軍民用無線電台(站)、機場等的電磁環境保護區域內使用微功率設備，應當遵守電磁環境保護及相關行業主管部門的規定；
- (七) 禁止在以機場跑道中心點為圓心、半徑5000米的區域內使用各類模型遙控器；
- (八) 微功率設備使用時溫度和電壓的環境條件。

低功率射頻器材技術規範

取得審驗證明之低功率射頻器材，非經核准，公司、商號或使用者均不得擅自變更頻率、加大功率或變更原設計之特性及功能。低功率射頻器材之使用不得影響飛航安全及干擾合法通信；經發現有干擾現象時，應立即停用，並改善至無干擾時方得繼續使用。前述合法通信，指依電信管理法規定作業之無線電通信。低功率射頻器材須忍受合法通信或工業、科學及醫療用電波輻射性電機設備之干擾。



廢電池請回收

*報廢電池請按照廢棄物管理辦法回收處理

鋰電池安全使用指南

注意：電池若未正確更換，可能會爆炸，請用原廠建議之同款的電池來更換。

電池不可當作一般的家庭廢棄物棄置，請依據當地法規使用公共回收系統退回、回收或處理電池。

電池極性(+)和(-)不得相反連接，充電電池極性如果電池極性反轉，則有爆炸危險。

請勿將此電池放在靠近火源或任何高溫的地方，否則可能會因高熱源而發生爆炸(60°C以上)。

電池組不得受撞擊，也不能用任何尖銳的物體去穿刺。

該電池組無防水功能，不得暴露於潮濕場所避免受潮導致兩電池極性短路導致爆炸危險。

電池若是膨脹請勿繼續使用



Custom Union Compliance.

(Russia / Belarus / Kazakhstan / Armenia / Kyrgyzstan)



ACMA Compliance
(Australia/ New Zealand)

Complies with
IMDA Standards
DA 106032

Singapore approval (IMDA)



Malaysia Approval (SIRIM)



Direct Current

根据中国大陆《电子电气产品有害物质限制使用标识要求》，
以下部分列出了产品中可能包含的有害物质的名称和含量：

零部件名称	有害物质					
	铅 (Pb)	汞 (Hg)	镉 (Cd)	六价铬 (Cr(VI))	多溴联苯 (PBB)	多溴二苯醚 (PBDE)
电路板组件	×	○	○	○	○	○
其他线材	×	○	○	○	○	○

*电路板组件包括印刷电路板及其构成的零部件，如电阻、电容、集成电路、连接器等。

本表格依据SJ/T 11364的规定编制。

○：表示该有害物质在该部件所有均质材料中的含量均在 GB/T 26572 规定的限量要求以下。

×：表示该有害物质至少在该部件的某一均质材料中的含量超出 GB/T 26572 规定的限量要求；

上表中打“×”的部件，应功能需要，部分有害物质含量超出 GB/T 26572 规定的限量要求，但是符合欧盟 RoHS 法规要求(属于豁免部分)。

Region	Address	Telephone
Asia 亞洲	4F and 4F.-4, No. 186, Jian 1st Rd., Zhonghe Dist., New Taipei City 235, Taiwan (R.O.C.) 新北市中和區建一路186號4F及4F-4	+886 2 8227 1999
Europe	Havneholmen 8, 1st Floor, DK-2450 Copenhagen SV, Denmark	+45 702 500 75
USA	SteelSeries ApS., 656 W Randolph St., Suite 3E, Chicago, IL 60661, USA	+1 312 258 9467

More information and support from steelseries.com

Product Name (產品名稱/产品名称): Wireless Headset (無線耳機/无线耳机)
Model No. (型號/型号): HS25 (HS-25)
Rated (規格/规格): 5V $\overline{\text{---}}$ 500mA

Accessories information (配件資訊/配件信息)

Product Name (產品名稱/产品名称): Transceiver (收發器/收发器)
Model No. (型號/型号): HS25TX
Rated (規格/规格): 5V $\overline{\text{---}}$ 500mA

Made in China (中國製造/中国制造)

Operating Temperature: 0 to + 40 °C

產品使用環境溫度: 0 - 40度

61520





további információ a steelseries.com webhelyen található